

Dryer

OWNER'S MANUAL

PHILCO



Famous for Quality the World Over

PDC 8 EB

**Dear customer,
Thank you for buying a PHILCO brand product. So that your appliance serves you well, please read all the instructions in this user's manual.**

CONTENTS

PART 1: SAFETY INSTRUCTIONS	3
PART 2: PARTS DESCRIPTION AND LOADING LIST	17
Parts description.....	17
Loading list.....	17
PART 3: INSTALLATION METHOD	18
Installation notes:.....	18
Install the dryer:.....	18
PART 4: PREPARATION BEFORE DRYING	20
Check up.....	20
Pretreatment	20
Common sense and application skills of dryer	20
PART 5: CONTROL PANEL	22
Program / Function / Display introductions.....	22
Program selection area	24
PART 6: QUICK START	25
PART 7: MAINTENANCE	26
PART 8: TROUBLESHOOTING	28
Common non-fault phenomenon	28
PART 9: SPECIFICATION SHEET	29
PART 10: NAME AND CONTENT OF HAZARDOUS SUBSTANCES USED IN THIS APPLIANCE	30
Eco-friendly	31
PART 11: AFTER SALES SERVICE	32
PART 12: TECHNICAL DATA	33

Thank you very much for choosing our products.

- Please install and use this product correctly.
- The pictures in the manual are schematic diagrams, and the appearance and printing shall be subject to the actual products.
- The product subject to technical changes without prior notice for overall performance improvement.
- This dryer is intended solely for household use. Please do not use it to dry clothes that are not suitable for machine wash.

The symbols used in this manual are as follows:



Warning

It is used for matters related to safety and may cause personal injury.



Warning

Risk of fire /Flammable materials



Read the instructions.

PART 1: SAFETY INSTRUCTIONS

- CAREFULLY READ THE INSTRUCTIONS FOR USE BEFORE USING THE DRYER.
- PLEASE, DO NOT USE THE DRYER WITHOUT READING AND UNDERSTANDING THESE INSTRUCTIONS FOR USE FIRST.
- THESE INSTRUCTIONS FOR USE OF A DRYER ARE SUPPLIED WITH DIFFERENT TYPES OR MODELS OF DRYERS. THEREFORE, THEY MAY INCLUDE DESCRIPTIONS OF SETTINGS OR EQUIPMENT THAT ARE NOT AVAILABLE IN YOUR DRYER.
- FAILURE TO OBSERVE THE INSTRUCTIONS FOR USE OR INAPPROPRIATE USE OF THE DRYER MAY RESULT IN DAMAGE TO THE LAUNDRY OTHER APPLIANCE, OR INJURY TO THE USER. KEEP THE INSTRUCTION MANUAL HANDY, NEAR THE DRYER.
- YOUR DRYER IS INTENDED SOLELY FOR HOUSEHOLD USE. IF THE DRYER IS USED FOR PROFESSIONAL, FOR-PROFIT PURPOSE OR PURPOSE EXCEEDING NORMAL USE IN A HOUSEHOLD, OR IF THE DRYER IS USED BY A PERSON WHO IS NOT A CONSUMER, THE WARRANTY PERIOD SHALL BE EQUAL TO THE SHORTEST WARRANTY PERIOD REQUIRED BY RELEVANT LEGISLATION.
- THE DRYER IS MADE IN COMPLIANCE WITH ALL RELEVANT SAFETY STANDARDS.

WARNING:

TO REDUCE THE RISK OF EXPLOSION, FIRE, DEATH, ELECTRIC SHOCK, INJURY OR SCALDING TO PERSONS WHEN USING THIS PRODUCT, FOLLOW BASIC PRECAUTIONS, INCLUDING THE FOLLOWING.

INSTALLATION

- FOLLOW THE INSTRUCTIONS FOR CORRECT INSTALLATION OF THE HISENSE DRYER AND CONNECTION TO THE POWER MAINS.
- FOR APPLIANCES WITH VENTILATION OPENINGS IN THE BASE, A CARPET MUST NOT OBSTRUCT THE OPENINGS.
- THE APPLIANCE MUST NOT BE INSTALLED BEHIND A LOCKABLE DOOR, A SLIDING DOOR OR DOOR WITH A HINGE ON THE OPPOSITE SIDE TO THAT OF THE TUMBLE DRYER, IN SUCH A WAY THAT A FULL OPENING OF THE TUMBLE DRYER DOOR IS RESTRICTED.
- ALL AND ANY REPAIRS OR MAINTENANCE TASKS ON THE DRYER SHOULD ONLY BE DONE BY TRAINED EXPERTS. UNPROFESSIONAL REPAIR MAY RESULT IN AN ACCIDENT OR MAJOR MALFUNCTION.
- TO AVOID DANGER, A DAMAGED POWER CORD MAY ONLY BE REPLACED BY THE MANUFACTURER, A SERVICE TECHNICIAN, OR AN AUTHORIZED PERSON.
- AFTER INSTALLATION, THE DRYER SHOULD STAND STILL FOR TWO HOURS BEFORE IT IS CONNECTED TO THE POWER MAINS.
- AT LEAST TWO PERSONS ARE REQUIRED TO INSTALL THE TUMBLE DRYER ON TOP OF A WASHING MACHINE.
- INSTALL THE DRYER IN A ROOM WITH ADEQUATE VENTILATION AND A TEMPERATURE BETWEEN 10°C AND 25°C.
- ALWAYS USE THE DUCTS OR HOSES SUPPLIED WITH THE DRYER.
- PLACE THE DRYER ON A LEVEL AND STABLE SOLID (CONCRETE) BASE.

- DO NOT PLACE THE DRYER BEHIND LOCKABLE OR SLIDING DOOR, OR DOOR WITH A HINGE ON THE OPPOSITE SIDE OF THE DRYER DOOR HINGE. INSTALL THE DRYER IN SUCH WAY THAT THE DOOR CAN ALWAYS BE FREELY OPENED.
- NEVER BLOCK THE AIR EXHAUST (EVACUATION OPENING).
- DO NOT PLACE THE DRYER ON A CARPET WITH LONG FIBRES AS THIS MAY IMPEDE AIR CIRCULATION.
- AIR IN THE DRYER ENVIRONMENT SHOULD NOT CONTAIN DUST PARTICLES.
- THE APPLIANCE MAY NOT BE IN CONTACT WITH A WALL OR ADJACENT FURNITURE.
- THIS APPLIANCE MUST NOT BE STORED OR USED IN ANY OUTDOOR LOCATION.
- THAT ADEQUATE VENTILATION HAS TO BE PROVIDED TO AVOID THE BACK FLOW OF GASES INTO THE ROOM FROM APPLIANCES BURNING OTHER FUELS, INCLUDING OPEN FIRES.

ELECTRICAL SAFETY

- IF THE SUPPLY CORD IS DAMAGED, IT MUST BE REPLACED BY THE MANUFACTURER, ITS SERVICE AGENT OR SIMILARLY QUALIFIED PERSONS IN ORDER TO AVOID A HAZARD.
- THE DRYER MAY NOT BE CONNECTED TO THE POWER MAINS USING AN EXTENSION CORD.
- DO NOT CONNECT THE TUMBLE DRYER TO AN ELECTRICAL OUTLET INTENDED FOR AN ELECTRIC SHAVER OR A HAIR DRYER.
- THE DRYER IS PROTECTED WITH AN AUTOMATIC SWITCH-OFF SYSTEM IN CASE OF OVERHEATING. THIS SYSTEM WILL SWITCH OFF THE DRYER IF THE TEMPERATURE IS TOO HIGH.
- IF THE NET FILTER IS CLOGGED, THE OVERHEATING AUTOMATIC SWITCH-OFF SYSTEM MAY BE ACTIVATED. CLEAN THE FILTER, WAIT FOR THE DRYER TO COOL DOWN, AND TRY RUNNING IT AGAIN. IF THE DRYER STILL FAILS TO START, CALL A SERVICE TECHNICIAN.
- DO NOT USE MULTIPLE OUTLET SOCKETS, AN EXTENSION POWER CABLE OR DOUBLE ADAPTER WITH THIS APPLIANCE.
- THIS APPLIANCE MUST BE EARTHED VIA THE POWER CORD. IN THE EVENT OF MALFUNCTION OR BREAKDOWN, GROUNDING WILL REDUCE THE RISK OF ELECTRIC SHOCK BY PROVIDING A PATH OF LEAST RESISTANCE FOR ELECTRIC CURRENT.
- IMPROPER CONNECTION OF THE EQUIPMENT-GROUNDING CONDUCTOR CAN RESULT IN RISK OF ELECTRIC SHOCK. CHECK WITH A QUALIFIED ELECTRICIAN OR SERVICE PERSONNEL IF YOU ARE IN DOUBT AS TO WHETHER THE APPLIANCE IS PROPERLY GROUNDED.

- THIS APPLIANCE IS EQUIPPED WITH A POWER CORD HAVING AN EQUIPMENT-GROUNDING EARTHING PIN AND A GROUNDING POWER PLUG. THE POWER PLUG MUST BE PLUGGED INTO AN APPROPRIATE OUTLET SOCKET THAT IS INSTALLED AND GROUNDED IN ACCORDANCE WITH ALL LOCAL CODES AND ORDINANCES.
- NEVER UNPLUG THE APPLIANCE BY PULLING ON THE POWER CABLE. ALWAYS GRIP THE POWER PLUG FIRMLY AND PULL STRAIGHT OUT FROM THE OUTLET SOCKET.
- DO NOT SPRAY WATER INSIDE OR OUTSIDE THE APPLIANCE TO CLEAN IT.

 WARNING:

- THE APPLIANCE MUST NOT BE SUPPLIED THROUGH AN EXTERNAL SWITCHING DEVICE, SUCH AS A TIMER, OR CONNECTED TO A CIRCUIT THAT IS REGULARLY SWITCHED ON AND OFF BY A UTILITY.
- THERE IS A RISK OF ELECTRIC SHOCK AS THE DRYER IS OPERATED WITH ELECTRICITY .
- CHECK THE DRYER FOR VISIBLE DAMAGE .
- YOU MUST NOT OPERATE THE DRYER IF IT IS DAMAGED.
- BEFORE CONNECTING THE DRYER TO THE POWER SUPPLY, ENSURE THAT THE ELECTRIC VOLTAGE SPECIFIED ON THE RATING PLATE MATCHES THE VOLTAGE OF YOUR SOCKET .
- ONLY USE RESIDUAL CURRENT CIRCUIT BREAKERS WITH THE FOLLOWING SYMBOL.
- ENSURE THAT THE MAINS CABLE IS NOT KINKED OR TRAPPED , AND IT DOES NOT COME INTO CONTACT WITH HEAT SOURCES OR SHARP EDGES.

CHILDREN SAFETY

- THIS APPLIANCE IS NOT INTENDED FOR USE BY PERSONS (INCLUDING CHILDREN) WITH REDUCED PHYSICAL, SENSORY OR MENTAL CAPABILITIES, OR LACK OF EXPERIENCE AND KNOWLEDGE, UNLESS THEY HAVE BEEN GIVEN SUPERVISION OR INSTRUCTION CONCERNING USE OF THE APPLIANCE BY A PERSON RESPONSIBLE FOR THEIR SAFETY.
- CHILDREN SHOULD BE SUPERVISED TO ENSURE THAT THEY DO NOT PLAY WITH THE APPLIANCE.
- THIS APPLIANCE CAN BE USED BY CHILDREN AGED FROM 8 YEARS AND ABOVE AND PERSONS WITH REDUCED PHYSICAL, SENSORY OR MENTAL CAPABILITIES OR LACK OF EXPERIENCE AND KNOWLEDGE IF THEY HAVE BEEN GIVEN SUPERVISION OR INSTRUCTION CONCERNING USE OF THE APPLIANCE IN A SAFE WAY AND UNDERSTAND THE HAZARDS INVOLVED. CHILDREN SHALL NOT PLAY WITH THE APPLIANCE. CLEANING AND USER MAINTENANCE SHALL NOT BE MADE BY CHILDREN WITHOUT SUPERVISION.
- CHILDREN OF LESS THAN 3 YEARS SHOULD BE KEPT AWAY UNLESS CONTINUOUSLY SUPERVISED.
- PREVENT YOUR CHILDREN AND PETS FROM ENTERING THE DRYER DRUM.
- BEFORE CLOSING THE DRYER DOOR AND RUNNING THE PROGRAMME, MAKE SURE THERE IS NOTHING EXCEPT LAUNDRY IN THE DRUM (E.G. IF A CHILD CLIMBED INTO THE DRYER DRUM AND CLOSED THE DOOR FROM THE INSIDE).

- DO NOT LEAVE THE APPLIANCE DOOR OPEN. CHILDREN MAY HANG ON THE DOOR OR CRAWL INSIDE THE APPLIANCE, CAUSING DAMAGE OR INJURY.

USE

- THE TUMBLE DRYER IS NOT TO BE USED IF INDUSTRIAL CHEMICALS HAVE BEEN USED FOR CLEANING.
- THE LINT TRAP HAS TO BE CLEANED FREQUENTLY.
- DO NOT DRY UNWASHED ITEMS IN THE TUMBLE DRYER.
- ITEMS THAT HAVE BEEN SOILED WITH SUBSTANCES SUCH AS COOKING OIL, ACETONE, ALCOHOL, PETROL, KEROSENE, SPOT REMOVERS, TURPENTINE, WAXES AND WAX REMOVERS SHOULD BE WASHED IN HOT WATER WITH AN EXTRA AMOUNT OF DETERGENT BEFORE BEING DRIED IN THE TUMBLE DRYER.
- ITEMS SUCH AS FOAM RUBBER (LATEX FOAM), SHOWER CAPS, WATERPROOF TEXTILES, RUBBER BACKED ARTICLES AND CLOTHES OR PILLOWS FITTED WITH FOAM RUBBER PADS SHOULD NOT BE DRIED IN THE TUMBLE DRYER.
- FABRIC SOFTENERS, OR SIMILAR PRODUCTS, SHOULD BE USED AS SPECIFIED BY THE FABRIC SOFTENER INSTRUCTIONS.
- REMOVE ALL OBJECTS FROM POCKETS SUCH AS LIGHTERS AND MATCHES.
- OIL-AFFECTED ITEMS CAN IGNITE SPONTANEOUSLY, ESPECIALLY WHEN EXPOSED TO HEAT SOURCES SUCH AS IN A TUMBLE DRYER. THE ITEMS BECOME WARM, CAUSING AN OXIDATION REACTION IN THE OIL. OXIDATION CREATES HEAT. IF THE HEAT CANNOT ESCAPE, THE ITEMS CAN BECOME HOT ENOUGH TO CATCH FIRE. PILING, STACKING OR STORING OIL-AFFECTED ITEMS CAN PREVENT HEAT FROM ESCAPING AND SO CREATE A FIRE HAZARD.

- IF IT IS UNAVOIDABLE THAT FABRICS THAT CONTAIN VEGETABLE OR COOKING OIL OR HAVE BEEN CONTAMINATED BY HAIR CARE PRODUCTS BE PLACED IN A TUMBLE DRYER THEY SHOULD FIRST BE WASHED IN HOT WATER WITH EXTRA DETERGENT - THIS WILL REDUCE, BUT NOT ELIMINATE, THE HAZARD.
- IN CASE OF A DEFECT, ONLY USE APPROVED SPARE PARTS BY AUTHORIZED MANUFACTURERS.
- IF THE CONDENSATE TUBE IS BLOCKED OR CLOGGED, THEN TUMBLE DRYER OPERATION IS STOPPED.
- BEFORE MOVING THE DRYER OR BEFORE STORING IT IN A NON-HEATED ROOM DURING THE WINTER, THE CONDENSATE TANK HAS TO BE EMPTIED.
- CLEAN THE DRYER FILTERS AFTER EACH DRYING CYCLE. IF YOU HAVE REMOVED THE FILTERS, REPLACE THEM BEFORE THE NEXT DRYING CYCLE.
- DO NOT USE ANY SOLVENTS OR CLEANING AGENTS THAT COULD DAMAGE THE DRYER (PLEASE OBSERVE THE RECOMMENDATIONS AND WARNINGS PROVIDED BY THE MANUFACTURERS OF THE CLEANING AGENTS).
- NEVER ADD CHEMICALS OR FRAGRANCES INTO THE CONDENSATE TANK.
- AFTER THE DRYING PROCESS, UNPLUG THE DRYER POWER CORD FROM THE POWER OUTLET.
- THE DRYER USES A HEAT PUMP SYSTEM TO HEAT THE AIR.

- THE SYSTEM CONSISTS OF A COMPRESSOR AND A HEAT EXCHANGER. WHEN THE DRYER IS STARTED, COMPRESSOR OPERATION (THE SOUND OF FLOWING LIQUID) OR FLOW OF REFRIGERANT MAY BE LOUDER AS LONG AS THE COMPRESSOR OPERATES. THIS IS NOT A SIGN OF MALFUNCTION AND IT WILL NOT AFFECT USEFUL LIFE OF THE DRYER. IN TIME AND WITH USE OF THE DRYER THIS NOISE WILL BECOME QUIETER.
- DO NOT DRINK OR PREPARE FOOD WITH THE CONDENSED WATER/DISTILLED WATER. IT CAN CAUSE HEALTH PROBLEMS TO PEOPLE AND PETS.
- REMOVE CLOTHES FROM THE PRODUCT IMMEDIATELY WHEN DRYING IS COMPLETE OR THE POWER IS TURNED OFF DURING THE DRYING PROCESS. LEAVING CLOTHES THAT HAS BEEN DRIED IN THE APPLIANCE UNATTENDED COULD RESULT IN FIRE. CLOTHES NOT REMOVED FROM THE APPLIANCE AFTER DRYING COULD RESULT IN FIRE. REMOVE CLOTHES IMMEDIATELY AFTER DRYING, AND THEN HANG OR LAY THE CLOTHES FLAT TO COOL.
- NEVER ATTEMPT TO OPERATE THE APPLIANCE IF IT IS DAMAGED, MALFUNCTIONING, PARTIALLY DISASSEMBLED, OR HAS MISSING OR BROKEN PARTS, INCLUDING A DAMAGED CORD OR PLUG.
- DO NOT ATTEMPT TO SEPARATE ANY PANELS OR DISASSEMBLE THE APPLIANCE. DO NOT APPLY ANY SHARP OBJECTS TO THE CONTROL PANEL IN ORDER TO OPERATE THE APPLIANCE.
- NEVER REACH INTO THE APPLIANCE WHILE IT IS OPERATING. WAIT UNTIL THE DRUM HAS COMPLETELY STOPPED.

- IN CASE OF FLOOD, DISCONNECT THE POWER PLUG AND CONTACT THE AFTER-SALES SERVICE CENTER.
- DO NOT PUSH DOWN ON THE DOOR, WHEN THE APPLIANCE DOOR IS OPEN.
- DO NOT TOUCH THE POWER PLUG OR THE APPLIANCE CONTROLS WITH WET HANDS.
- DO NOT BEND THE POWER CABLE EXCESSIVELY OR PLACE A HEAVY OBJECT ON IT.
- LINT MUST NOT BE ALLOWED TO ACCUMULATE AROUND THE TUMBLE DRYER.
- KEEP THE AREA UNDERNEATH AND AROUND THE APPLIANCE FREE OF COMBUSTIBLE MATERIALS SUCH AS FIBRES, PAPER, RAGS, CHEMICALS, ETC.
- AS THE DRYER IS HEAVY , YOU COULD INJURE YOURSELF BY TRYING TO LIFT IT . DO NOT LIFT THE DRYER ON YOUR OWN .
- YOU COULD CUT YOUR HANDS ON THE SHARP EDGES OF THE DRYER . DO NOT HOLD THE DRYER BY THE SHARP EDGES .
- PROTRUDING PARTS ON THE DRYER MAY BREAK OFF WHEN IT IS LIFTED OR PUSHED .
- DO NOT MOVE THE DRYER BY HOLDING ONTO PROTRUDING PARTS .
- CHECK THE DRYER FOR DAMAGE CAUSED DURING TRANSPORTATION . NEVER OPERATE A DRYER IF IT IS DAMAGED.
- ANY RESIDUAL WATER IN THE DRYER MAY FREEZE AND DAMAGE THE DRYER .
- DO NOT INSTALL THE DRYER IN ROOMS THAT ARE AT RISK OF FROST .

- THE APPLIANCE CONTAINS REFRIGERANT WHICH ALTHOUGH IT IS ENVIRONMENTALLY FRIENDLY, IS FLAMMABLE R290. FAILURE TO DISPOSE OF IT PROPERLY MAY RESULT IN A FIRE OR POISONING DISPOSE OF THE APPLIANCE PROPERLY AND DO NOT DAMAGE THE PIPES IN THE REFRIGERANT CIRCUIT.

 WARNING:

NEVER STOP A TUMBLE DRYER BEFORE THE END OF THE DRYING CYCLE UNLESS ALL ITEMS ARE QUICKLY REMOVED AND SPREAD OUT SO THAT THE HEAT IS DISSIPATED.

 WARNING:

IN THE APPLIANCE ENCLOSURE OR IN THE BUILT-IN STRUCTURE, KEEP VENTILATION OPENINGS CLEAR OF OBSTRUCTION.

 WARNING:

DO NOT DAMAGE THE REFRIGERANT CIRCUIT.

DANGER OF HOT SURFACE

- AT HIGHER DRYING TEMPERATURES, THE DOOR GLASS WILL HEAT UP. BE CAREFUL TO AVOID BURNS. MAKE SURE CHILDREN DO NOT PLAY NEAR THE DOOR GLASS.
- THE BACK OF THE DRYER MAY GET VERY HOT DURING OPERATION. WAIT FOR THE DRYER TO COOL DOWN COMPLETELY BEFORE TOUCHING ITS BACK SIDE.
- IF YOU OPEN THE DRYER DOOR DURING THE DRYING PROCESS, THE CLOTHES MAY BE VERY HOT AND THERE IS A RISK OF BURNING.

SERVICE

- IN CASE OF INCORRECT DRYER CONNECTION, INCORRECT USE, OR SERVICING BY AN UNAUTHORIZED PERSON, THE USER SHALL BEAR THE COST OF ANY DAMAGE AS SUCH DAMAGE SHALL NOT BE COVERED BY WARRANTY.
- THE WARRANTY DOES NOT COVER CONSUMABLES, MINOR DEVIATIONS IN COLOUR, INCREASED NOISE THAT RESULTS FROM APPLIANCE AGE AND WHICH DOES NOT AFFECT THE FUNCTIONALITY OF THE DRYER, AND AESTHETIC DEFECTS ON COMPONENTS, WHICH DO NOT AFFECT THE DRYER'S FUNCTIONALITY AND SAFETY.

⊘ INDICATES PROHIBITED CONTENT



The clothes dryer cannot be installed in the open air or in a humid environment. If water gets wet or leaks into the clothes dryer, it must be ventilated and dried before use.

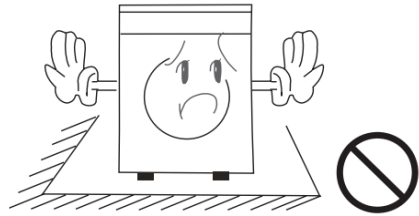

Please place the clothes dryer in a well ventilated place to avoid other accidents.

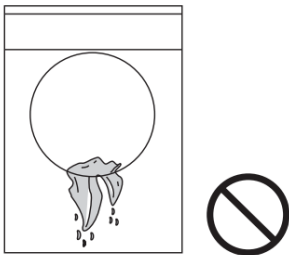

The wet clothes can be dried in the clothes dryer only after being dehydrated, so as to prevent water dripping onto the electrical parts to damage the clothes dryer and cause danger.

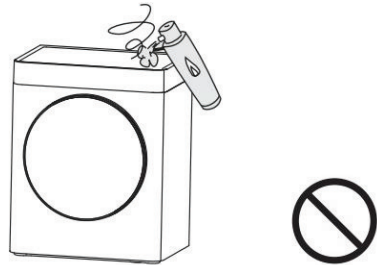

When the clothes dryer is working, do not use flammable sprays near the clothes dryer. When gas and flammable gas leak, do not plug or unplug the power plug and switch the machine.

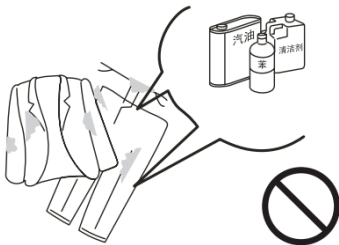

It is not allowed to dry clothes with flammable detergent, dry cleaning solvent, gasoline, banana oil and other chemicals.

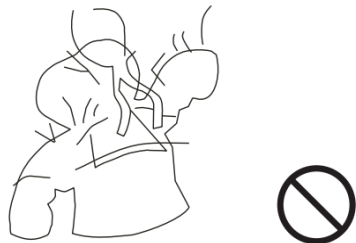

Do not dry raincoats, bicycle covers and other items containing rubber or similar elastic materials.

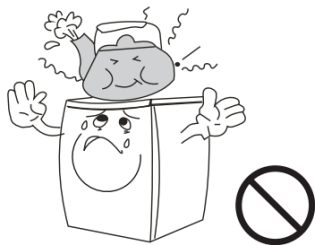

Do not put any hot and heavy objects (such as a kettle containing hot water) on the clothes dryer.

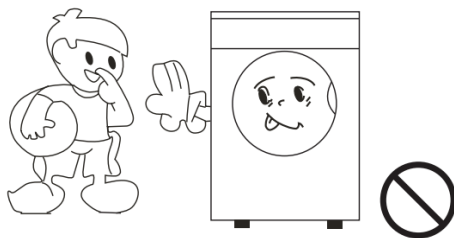

When the clothes dryer is working, for the sake of safety, unattended children or disabled persons shall not use the machine.

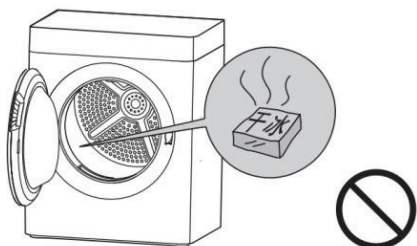

Do not store cigarettes, lighters, dry ice, gasoline or other flammable and explosive materials in the clothes dryer.

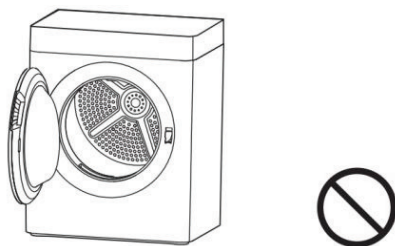

The door of the clothes dryer can only be opened after the procedure is completed. Remember not to open the door forcibly before this, so as to prevent the clothes dryer from overheating and scalding human skin.

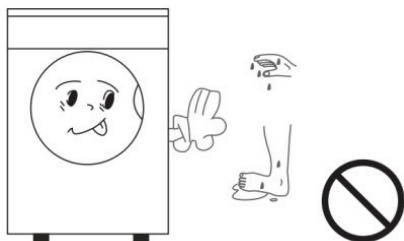

Do not use this dryer when there is water on your hands and feet.

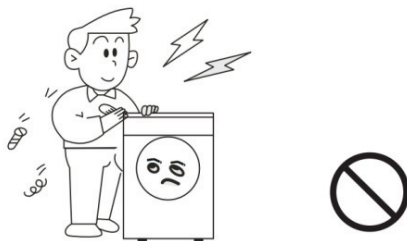

It is not allowed to disassemble, repair or refit the clothes dryer on its own.

ⓘ Indicates mandatory content

When the dryer works normally, do not unplug the power plug or switch the power supply. When not in use or cleaning, be sure to unplug the plug, and do not pull the power cord. Do not plug or unplug the power cord with wet hands.

PART 2: PARTS DESCRIPTION AND LOADING LIST

Parts description

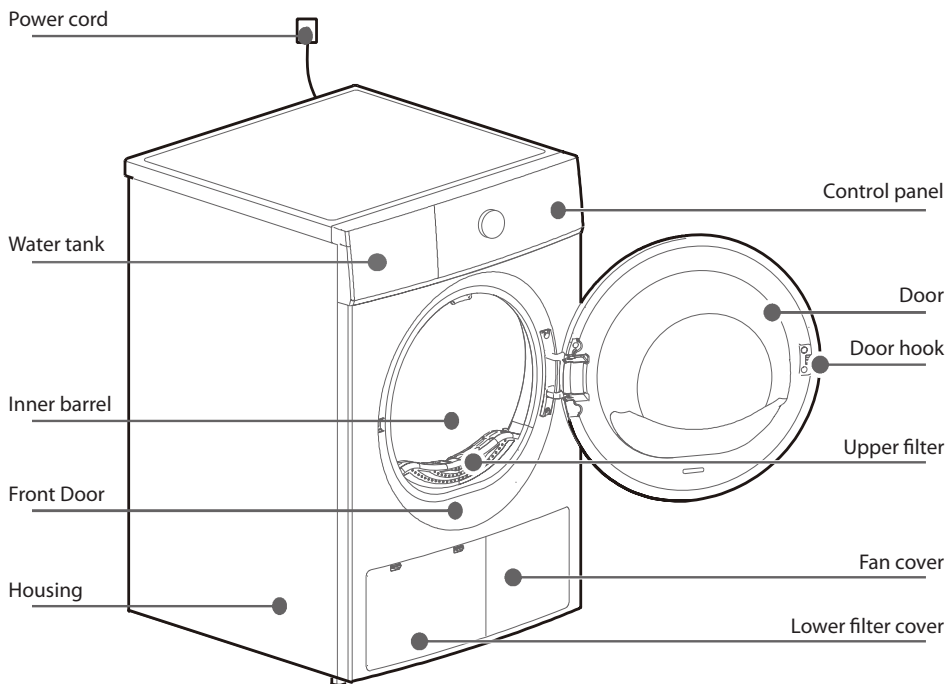

Loading list

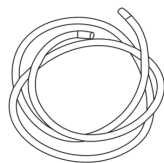

External water pipe *1

PART 3: INSTALLATION METHOD

1. Installation notes:

- Check whether the dryer is damaged during transportation. The damaged dryer shall not be powered on. If any damage is found, please contact the seller.
- In the process of handling and using, the maximum tilt angle of the machine should not exceed 45 degrees. In case of tipping, please stand upright for 2 hours before power on.
- The dryer should be installed in a dry and ventilated environment. It should not be installed in a place where it is damp, full of steam and water (such as the bathroom, beside the tap of open balcony). It should not be placed in a place where there is an accumulation of cotton dust. It should not be placed in a place where there is direct sunlight.
- Please do not use stove, gas appliances, etc. near the dryer to avoid danger.
- It is suggested that the dryer and washing machine should be placed close to each other to facilitate the drying of clothes after washing and dehydration.
- Do not put the dryer in the place with more dust to avoid the accumulation of dust blocking the air duct of the dryer.
- Please remove all the packages of the dryer, and then place the dryer on a solid flat surface, not on blankets, supports, etc.
- During installation, adjust the foot to make the dryer place smoothly. Do not fill the gap between the foot and the floor with plush carpet or wooden strip to avoid interfering with the operation of the machine.
- Install at least 5 cm away from other furniture or walls.

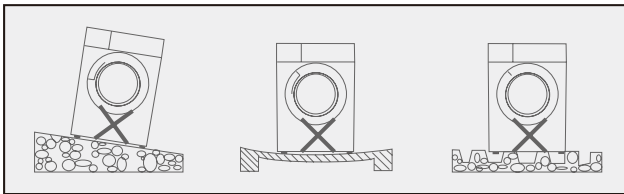

2. Install the dryer:

- 1) Adjust the base angle to make the dryer always in a horizontal level.
- 2) Connect the power supply.
Check before connecting the power supply:
 - the power supply voltage meets the requirements.
 - The power socket should be consistent with the dryer plug.
 - Whether the power socket can bear the maximum power of the dryer, the socket must be reliably grounded.
- 3) Installation of drainage pipe.
If the installation position of the dryer is convenient for drainage, the drain pipe in the accessory can be directly connected to drain the condensate into the floor drain. The water tank does not need to be cleaned after using this method, and the short pipe of water tank does not need to be removed and placed for standby.



- Pull off the drain pipe and connector connected to the rear of the machine.
- Connect the water pipe in the accessory with the drainage pipe pulled out through the connector

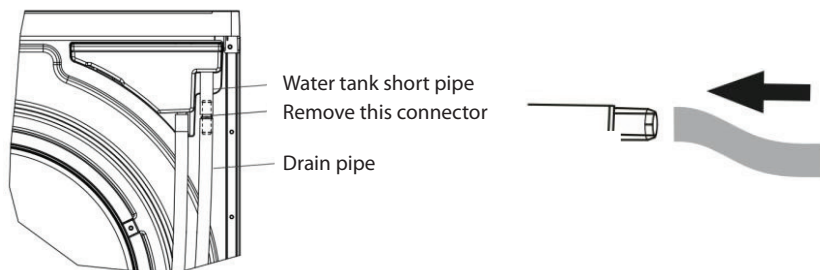

⚠ WARNING:

- The water pipe joint shall be firmly inserted.
- The height of the water pipe above the ground after connection shall not exceed 1m. If the water pipe is too long, it can be cut off.
- When unplugging the water pipe of the whole machine, be sure to pull it out at the plastic connector. If the original drainage needs to be restored, insert the connector back to the original position.

PART 4: PREPARATION BEFORE DRYING

1. Check up.

- ✓ Empty the water tank and install in its place.
- ✓ Clean the lint filter and install in its place.
- ✓ Check clothes for special drying requirements.

2. Pretreatment

- ✓ Clean the pockets and take out coins, sand, keys and other items.

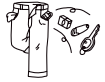

- ✓ Take long knots on the clothes and tie them tightly. The buttons are fastened.
- ✓ Clothes should not be excessive. Please unfold and shake the clothes before putting them into the dryer.



- ✓ When drying clothes, in order to avoid the buttons of the clothes making noise, please turn the clothes with buttons over before putting them into the dryer.



- ✓ For vulnerable clothing, it is necessary to put it into the nylon net bag before drying.













3. Common sense and application skills of dryer

1. The clothes should be put into the drum after being dumped dry. Increasing the dehydration speed can reduce the drying time, thus reducing the energy consumption.
2. Shake the clothes and put them into the clothes dryer to speed up drying.
3. Avoid overloading the dryer.
4. Clean the drum and lint filter regularly with a wet towel that has been wrung dry.
5. Clean the filter screen of condenser regularly.
6. The lint filter must be completely dried before being put into the clothes dryer.
7. In order to obtain a uniform drying effect, please classify the fabrics according to their types and select the appropriate drying procedures. In order to avoid unnecessary damage to clothing, you must follow the label information on the clothing to select different drying procedures.
8. Do not dry the fabric that has been sized. The thin layer of sizing powder formed by hardening will reduce the drying effect.
9. A timed drying procedure is recommended for small quantities of fabric.
10. Please ensure that the air flow at the vent is not obstructed, and do not block the vent.
11. Warm fabrics feel wetter than normal temperature. It is recommended not to over dry clothes.

⚠ CAUTION

- This dryer is a household dryer. Please operate according to the recommended drying capacity and procedures.
- Fine fabrics that are easily damaged, such as silk and man-made fabrics, should not be dried to avoid wrinkles.

The reference weights of common clothes are as follows:			
 Blended coat (about 800g)	 Jacket (cotton is about 800g)	 Working clothes (cotton is about 1120g)	 Shirt (cotton is about 300g)
 Undershirt (cotton is about 180g)	 Pajamas (about 200g)	 Jeans (about 500g)	 Underpants (cotton is about 70g)
 Socks (blend fabric is about 30g)	 Towelling coverlet (cotton is about 900g)	 Single sheet (cotton is about 600g)	

PART 5: CONTROL PANEL

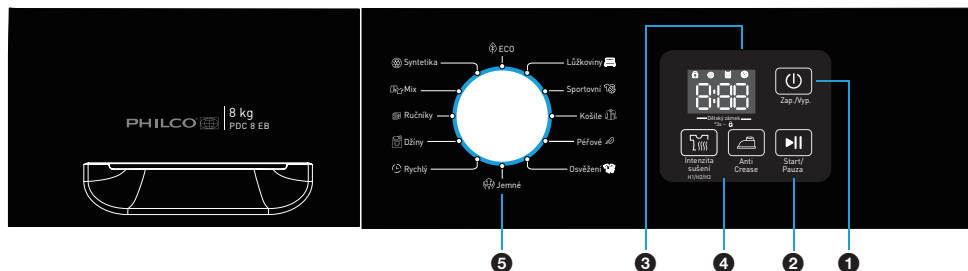

1. Power button
2. Start/Pauza (Start/Pause) button
3. Display area
4. Function selection area
5. Program selection area

Program / Function / Display introductions



“Zap/Vyp.” (On/Off) button: Turn on and off the dryer.



“Start/Pauza” (Start/Pause) button: Start the drying program. If the dryer is running, press this button to stop working.



Display area: Display the running status of the dryer.



Time display/ Alarm promote message



Clean water tank



Crease-resistance



Child lock



Clean the filter screen



Crease-resistance



Time display/ Alarm promote message



Function selection area



Drying degree selection

It is used to adjust the drying degree of clothes. There are three drying levels, H1, H2 and H3.

- The button of drying degree can be effectively selected only before the drying program is started.
- Press this button repeatedly to cycle the drying degree from H1, H2 and H3.

H1: After drying, keep a certain amount of water in the clothes to prevent the clothes from being too dry and wrinkling.

H2: After drying, the clothes are dry and can be worn directly.

H3: After drying, the clothes are too dry and can be used for clothes storage.



Child lock

This function can effectively prevent children from accidentally pressing or misoperation. The specific settings are as follows:



1. Turn on power



2. Select



3. Start



4. Press and hold down the drying program and crease-resistance buttons for three seconds to start the child lock function



Anti-wrinkling:

After selecting the program, in order to prevent the clothes from wrinkling due to failing to be taken out in time after the drying program, the clothes dryer will automatically operate intermittently for 120 minutes.

CAUTION

After setting the "child lock", you cannot operate the dryer by pressing any button (except the power button). If you want to operate the dryer, please release the "child lock" function first.

Program selection area

Program CZ	Program EN	Maximum drying capacity (kg)	Description
		8 kg	
ECO	ECO	8.0	Used for drying cotton clothes
Lůžkoviny	Bedding	3.0	Used for drying heavy items such as bed sheets
Sportovní	Sports	4.0	Used for drying sportswear
Košile	Shirts	1.0 kg (about 5~6 pcs)	Used for drying shirt
Péřové	Down	3.0	Used for drying down-filled coat
Osvěžení	Refresh	-	Regular hot air blowing for 20 minutes can be used to warm clothes, dispel odor, and dry clothes to crease-resistance (with atomization function).
Jemné	Delicate	4.0	Used for drying thin and light clothes
Rychlý	Quick Dry	1.0	Used for small loads that need to be worn urgently
Džíny	Jeans	5.0	Used for drying denim
Ručníky	Towel	3.0	Used for drying towel
Mix	Mixed	4.0	Used for drying cotton and synthetic blended fabrics
Syntetika	Synthetics	4.0	Used for drying chemical fiber cloth

CAUTION

1. The above programs are only recommended, and users can choose appropriate programs according to their own habits.
2. The actual drying time of the program varies with the temperature and humidity of the environment, the type and weight of clothes, and the moisture content of clothes after dehydration.
3. Before drying the clothes, please confirm whether the clothes are suitable for drying with a clothes dryer according to the label on the clothes.
4. If you need to dry a small amount of clothes, it is recommended to select a timing adjustable program. If the clothes are not completely dried, you can select the timing adjustable program to continue drying. The timing adjustable program will not automatically judge the humidity. If the clothes are still wet after the program, please repeat the program or adjust the drying time until drying.
5. When drying large-sized fabrics such as bedsheets and curtains, if the drying process is lumped, the operation can be suspended, and the drying can continue after shaking. Some heavy clothes (jeans, large towels, etc.) are difficult to dry locally because of the material characteristics. If you find that the drying is not complete after the program is completed, it is recommended to use the "regular drying" program to adjust the drying time.
6. When drying down jackets, please turn the inside of the clothes over to the outside before drying.

PART 6: QUICK START

⚠ CAUTION

Before use, please make sure that the machine has been correctly installed according to the installation instructions.

1. Dry clothes preparation

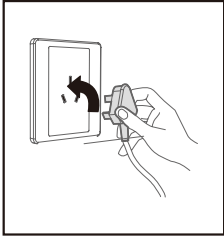

Insert the plug

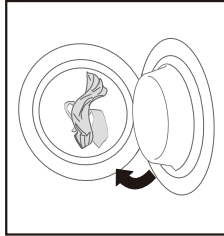

Put in clothes

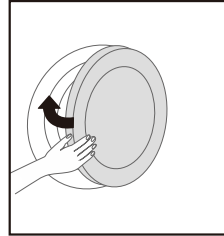

Close the door

⚠ CAUTION

Clothes can only be put into the dryer after being dehydrated.

2. Start drying the clothes:



Turn on the power



Select program



Select function



Start

3. End of drying the clothes

When the drying is finished, there will be a prompt tone or "END" on the screen.

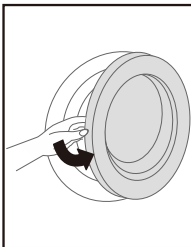

Open the door and take out the clothes

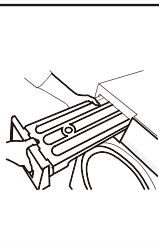

Pull out the water tank



Drain the water out of water tank

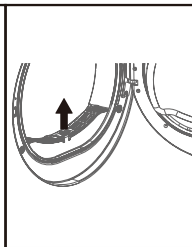

Clean the filter screen

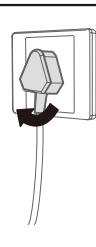

Power cut

⚠ CAUTION

If you use a socket with a switch, press the switch directly to turn off the power.

PART 7: MAINTENANCE

1. Clean the filter

In order to ensure good ventilation effect in the process of drying, the filter should be cleaned before or after each drying.

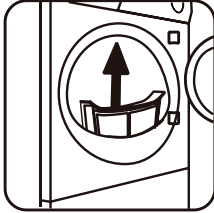

1. Open the door

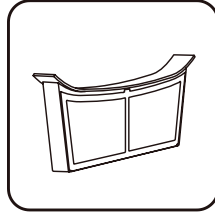

2. Take the filter out of the machine

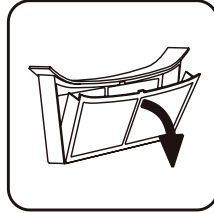

3. Open the filter screen

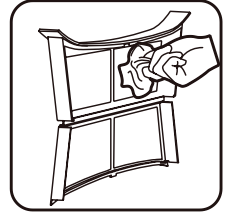

4. Clean the fluff with a wet towel

⚠ CAUTION

Please install the filter screen in place again after cleaning.

2. Clean the dryer

Clean the surface of the dryer with a clean soft cloth. Do not spray water directly on the dryer, or use a thinner, detergent, kerosene, volatile oil, alcohol, etc. Specially dirty places can be wiped with a soft cloth dampened with mild soapy water.

3. Clean the barrel

After the dryer runs for a period of time, the calcium contained in the clothing care agent or water will form a layer of isolation layer in the drum which is almost invisible to the naked eye. The inner wall of the drum should be cleaned regularly with a wet rag.

4. Clean the water box

When the machine is running, steam is condensed to water and is stored in a water box.

Take out the water box. After the water box is taken out, it should be kept level to avoid condensate overflow. Pour out the condensate and re install the water box in place.

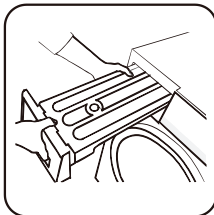

1. Take out the water box. After taking out the water box, keep it horizontal to avoid condensate overflow.

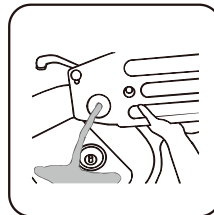

2. Pour out the condensate and reinstall the water box in place.

⚠ WARNING

The condensed water shall not be drunk or used for food processing. After the procedure, the water and condensate shall be emptied in time

5. Clean the lower lint filter

In order to achieve the best drying effect, please regularly check whether the filter is wired and clean it in time. Please disconnect the power supply before cleaning.



1. Open the lower filter door

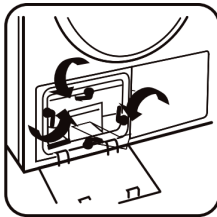

2. Open the three fixing clip of air duct

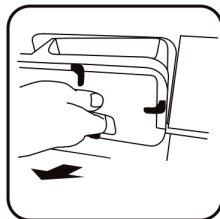

3. Take out the lower lint filter from the front air duct



4. Clean the lint at all positions on the lint filter



5. Reinstall the lint filter screen into the machine

WARNING

Do not use sharp instruments to clean the lower filter, so as not to damage the filter.

PART 8: TROUBLESHOOTING

Common non-fault phenomenon

Symbol	Fault phenomenon	Cause
	The water tank is full	Empty the water tank
"E1"	Drainage pump failure or water level sensor failure	Please contact the maintenance center
"E2"	Temperature sensor fault alarm	Please contact the maintenance center
"E3"	Temperature sensor fault alarm	Please contact the maintenance center
"DOP"	The door is not closed properly Door lock fault	Close the door Please contact the maintenance center
	Computer board does not display	<ul style="list-style-type: none">• Check whether the power supply or plug is normal.• Check whether the power switch is turned on.
	Clothes dryer does not start	<ul style="list-style-type: none">• Confirm whether the door is closed properly.• Confirm whether the program selection "Start/ Pause" button has been pressed.
	Door opens automatically	<ul style="list-style-type: none">• Press and hold down the door handle to lock the door.• Check for excessive clothing.
	The drying standard is not reached or the drying time is too long.	<ul style="list-style-type: none">• Clean the filter screen• Use a more appropriate drying procedure.• Ensure that the fan cover is unobstructed

CAUTION

Only authorized professional service technicians can repair the clothes dryer!

Before contacting the maintenance center, please confirm whether you can handle the fault by yourself or whether there is any nonstandard use.

PART 9: SPECIFICATION SHEET

Power	220 ~ 240 V / 50 Hz
Rated dehydration volume (kg)	8.0 kg
Rated input power (W)	700
Product net weight (kg)	45
Product gross weight (kg)	50
Product size (mm)	598 × 625 × 845
Packing size (mm)	682 × 722 × 890
Refrigerant type	R290
Refrigerant Charge (g)	130

NOTE:

Our company reserves the right to change the design of the product. The product you purchased may have been improved and not completely consistent with the manual, but the performance and use method will not be changed. Please feel free to use it.

PART 10: NAME AND CONTENT OF HAZARDOUS SUBSTANCES USED IN THIS APPLIANCE

Component names	Hazardous substances					
	Plumbum (Pb)	Hydrargyrum (Hg)	Cadmium (Cd)	Hexavalent chromium Cr (VI)	Polybrominated biphenyls (PBB)	Polybrominated Diphenyl Ethers (PBDE)
Plastic part	○	○	○	○	○	○
Metal Structural Part	○	○	○	○	○	○
Motor	○	○	○	○	○	○
PC board	✘	○	○	○	○	○
Remaining electrical part	○	○	○	○	○	○
Packaging Printing part	○	○	○	○	○	○

NOTES:

1. This table is compiled according to the provisions of SJ/T 11364
2. ○: Indicates that the content of the hazardous substance in all homogeneous materials of the component is below the limit requirements specified in GB/T 26572.
3. ✘: Indicates that the content of the hazardous substance in at least one homogeneous material of the component exceeds the limit requirement specified in GB/T 26572. However, it is within the scope of "Application Exception List of Restricted Substances of Compliance Management Catalog".



The "environment-friendly use period" of this appliance is 10 years, and it is specified by this enterprise according to the design characteristics of this appliance. This "environment-friendly use period" is valid only when this appliance is used normally by following this Owner's Instructions.

Eco-friendly

Environmentally friendly packaging materials

- The  mark on the material indicates that it can be recycled.
 - >PE=Polyethylene
 - >PS=Polystyrene
 - >PP=Polypropylene

Materials made from the above substances can be recycled, you just need to dispose of them in the appropriate rubbish bin.

- The  mark on the product or on the packaging indicates that the product should not be disposed of as appliance waste, but that they should be handed over to an appropriate disposal station for electrical and electronic devices. The correct disposal of waste electrical appliances stops potential negative impacts and protects the environment and human health, which might otherwise result in some waste.

Ecological Information

In order to save energy and protect the environment, we recommend the following:

- Try to make the machine work with a large load, as it is not economical to work with a small load.
- To avoid wrinkling clothes and to save energy, do not dry clothes that are already dry.
- Please select the drying program according to the degree of dryness of the laundry and the type of laundry.
- Clean the filter regularly to avoid unnecessary increase in drying times and waste electricity.
- Keep the room ventilated and the room temperature should not exceed 35 °C.

PART 11: AFTER SALES SERVICE

Three years warranty service is available from the date of purchase. The date of purchase of the invoice or after-sales service warranty card is subject to the warranty service. The problems you encounter when using our company's home automatic ice cream machine can be helped and resolved through the service hotline. We provide technical advice free of charge.

- One of the following conditions is not covered by the warranty.
 - 1) Components are damaged due to improper use, maintenance and storage.
 - 2) Damage caused by Maintenance personnel or designated personnel to disassemble the product by themselves.
 - 3) No purchase invoice or purchase invoice does not match the product.
 - 4) Damage caused by force majeure.
 - 5) Exceeding the warranty period.
 - 6) This product is an ordinary household clothes dryer. For commercial or collective clothes dryers, such as hotels, hair salons, laundries, factories, dormitories, etc., the warranty period is six months. If the warranty period is exceeded, our company will charge for maintenance according to the relevant provisions of our company.
- If you find any quality problems, please contact the service center or special maintenance service point for repair. Do not disassemble it yourself. The company will not bear any responsibility for quality problems or accidents caused by self-disassembly.
- If the product is not under warranty, the manufacturer will charge for maintenance according to the relevant provisions of the company on after-sales service.

PART 12: TECHNICAL DATA

Product Information Sheet

PHILCO 

COMMISSION DELEGATED REGULATION (EU) 2023/2534 with regard to energy labelling of household tumble dryers

Supplier's name or trademark: PHILCO

Supplier's address: FAST ČR, a.s., U Sanitasu 1621, Říčany 251 01, Czech Republic

Model identifier: PDC 8 EB

Technology of tumble dryer: Electric condenser

General product parameters:

Parameter	Value		Parameter	Value	
Rated capacity (kg)	8.0		Dimensions in cm	Height	85
				Width	60
				Depth	65
Energy Efficiency Index (EEI)	76.2		Energy efficiency class	E	
Condensation efficiency (%) (if applicable)	83		Condensation efficiency class (if applicable)	C	
Weighted energy consumption in kWh per drying cycle. Actual energy consumption will depend on how the appliance is used.	1.22				
Programme duration (hours:minutes)	Rated capacity	3:16	Type	Free-standing	
	Half	1:53			
Acoustic airborne noise emission (dB(A) re 1 pW)	68		Acoustic airborne noise emission class	C	
Off-mode (if applicable) (W)	0.41		Standby mode (if applicable) (W)	-	
Delay start (W) (if applicable)	2.23		Networked standby (W) (if applicable)	-	
For household tumble dryers equipped with a heat pump, the chemical name or the accepted industry designation of the refrigerant gas used, without prejudice to Regulation (EU) No 517/2014 on fluorinated greenhouse gases.				R290	
Weblink to information on spare parts availability for professional repairers and end users				https://www.philco.cz/	
Weblink to repair instructions for end-users				https://www.philco.cz/	
Weblink to indicative pre-tax prices				https://www.philco.cz/	
Minimum duration of the guarantee offered by the supplier				24	
Additional information:					
Link to the supplier's website, where the information in point 6 of Annex II to Commission Regulation (EU) 2023/2533 is found: https://www.philco.cz/					

TECHNICAL INFORMATION

Technical information can be found on the type plate on the inside of the appliance and on the energy label. The QR code, on the supplied energy label, contains a link to register the appliance in the EU Eprel database. Keep the energy label, the instructions for use, together with other documents supplied with the device.

TESTING INFORMATION

The delivered device is in accordance with EcoDesign and EN 61121:2013, EN 61121:2013/A11:2019: EN 50564:2021 EN: 60704-1:2021, EN 60704-2-6:2012, EN 60704-3:2019 . If you have any further questions, please contact the manufacturer.

CUSTOMER CARE AND SERVICE

Always use original spare parts.

Model name and serial number can be found on the rating plate. Position of rating plate can be changed without notice.

The original spare parts for some specific components are available for a minimum of 7 or 10 years, based on the type of component, from the placing on the market of the last unit of the model.

When contacting our authorized service, have the model designation, serial number and defect description available.

To download documents, visit www.philco.cz.

To report a defect and obtain additional service information, visit <https://philco.cz/podpora-a-servis>.

Subject to change without notice.

INSTRUCTIONS AND INFORMATION REGARDING THE DISPOSAL OF USED PACKAGING MATERIALS

Dispose of packaging material at a public waste disposal site.

DISPOSAL OF USED ELECTRICAL AND ELECTRONIC APPLIANCES



The meaning of the symbol on the product, its accessory or packaging indicates that this product shall not be treated as household waste. Please, dispose of this product at your applicable collection point for the recycling of electrical & electronic equipment waste. Alternatively in some states of the European Union or other European states you may return your products to your local retailer when buying an equivalent new product. The correct disposal of this product will help save valuable natural resources and help in preventing the potential negative impact on the environment and human health, which could be caused as a result of improper liquidation of waste. Please ask your local authorities or the nearest waste collection centre for further details. The improper disposal of this type of waste may fall subject to national regulations for fines.

For business entities in the European Union

If you wish to dispose of an electrical or electronic device, request the necessary information from your seller or supplier.

Disposal in other countries outside the European Union

If you wish to dispose of this product, request the necessary information about the correct disposal method from local government departments or from your seller.



This product meets all the basic EU regulation requirements that relate to it.

Changes to the text, design and technical specifications may occur without prior notice and we reserve the right to make these changes.

Original of this user manual is in czech language.

Sušička

NÁVOD K OBSLUZE

PHILCO



Famous for Quality the World Over

PDC 8 EB

Vážený zákazníku,

Děkujeme, že jste si koupili výrobek značky PHILCO. Aby mohl váš spotřebič sloužit dobře, přečtěte si všechny pokyny uvedené v tomto návodu k obsluze.

OBSAH

ČÁST 1: BEZPEČNOSTNÍ POKYNY	3
ČÁST 2: POPIS JEDNOTLIVÝCH ČÁSTÍ A PŘÍSLUŠENSTVÍ.....	17
Názvy jednotlivých částí.....	17
Dodávané příslušenství.....	17
ČÁST 3: ZPŮSOB INSTALACE	18
Poznámky týkající se instalace:	18
Instalace sušičky:.....	18
ČÁST 4: PŘÍPRAVA PŘED SUŠENÍM OBLEČENÍ	20
Kontrola	20
Předběžná opatření	20
Dobré rady při používání sušičky	20
ČÁST 5: OVLÁDACÍ PANEL.....	22
Představení programů/funkcí/zobrazení.....	22
Oblast volby programu	24
ČÁST 6: RYCHLÝ START SPOTŘEBIČE	25
ČÁST 7: ÚDRŽBA SPOTŘEBIČE	26
ČÁST 8: ODSTRANĚNÍ MOŽNÝCH PROBLÉMŮ	28
Jevy, které nepředstavují poruchu.....	28
ČÁST 9: TABULKA SPECIFIKACÍ.....	29
ČÁST 10: NÁZEV A OBSAH NEBEZPEČNÝCH LÁTEK POUŽITÝCH V TOMTO SPOTŘEBIČI	30
Ekologický spotřebič.....	31
ČÁST 11: POPRODEJNÍ SERVIS.....	32
ČÁST 12: TECHNICKÉ ÚDAJE	33

Děkujeme, že jste si vybrali naše produkty.

- Nainstalujte a používejte tento produkt správně.
- Obrázky v návodu jsou schematické nákresy a vzhled a tisk budou podléhat skutečným produktům.
- Produkt podléhá technickým změnám bez předchozího upozornění pro celkové zlepšení výkonu.
- Tato sušička je určena výhradně pro použití v domácnosti. Nepoužívejte ji k sušení oděvů, které nejsou vhodné pro praní v pračce.

Symbole použité v této příručce jsou následující:



Varování

Používá se na záležitosti související s bezpečností a může způsobit zranění osob.



Varování

Nebezpečí požáru/hořlavé materiály



Přečtěte si pokyny.

ČÁST 1: BEZPEČNOSTNÍ POKYNY

- PŘED POUŽITÍM SUŠIČKY SI POZORNĚ ČTĚTE NÁVOD K OBSLUZE.
- NEPOUŽÍVEJTE SUŠIČKU, POKUD SI NEJDŘÍVE NEPŘEČTETE A NEPOROZUMÍTE TOMUTO NÁVODU K OBSLUZE.
- TENTO NÁVOD K OBSLUZE SUŠIČKY JE DODÁVÁN S RŮZNÝMI TYPY NEBO MODELÝ SUŠIČEK. PROTO MOHOU OBSAHOVAT POPISEY NASTAVENÍ NEBO ZAŘÍZENÍ, KTERÉ NEJSOU DOSTUPNÉ VE VAŠÍ SUŠIČCE.
- NERESPEKTOVÁNÍ NÁVODU K OBSLUZE NEBO NEVHODNÉ POUŽÍVÁNÍ SUŠIČKY MŮŽE MÍT ZA NÁSLEDEK POŠKOZENÍ PRÁDLA, SPOTŘEBIČE, PŘÍPADNĚ ZRANĚNÍ UŽIVATELE. NÁVOD K OBSLUZE MĚJTE PO RUCE V BLÍZKOSTI SUŠIČKY.
- VAŠE SUŠIČKA JE URČENA VÝHRADNĚ K POUŽITÍ V DOMÁCNOSTI. POKUD SE SUŠIČKA POUŽÍVÁ PRO PROFESIONÁLNÍ, ZISKOVÉ ÚČELY NEBO ÚČELY PŘESAHUJÍCÍ BĚŽNÉ POUŽITÍ V DOMÁCNOSTI, NEBO POKUD SUŠIČKU POUŽÍVÁ OSOBA, KTERÁ NENÍ SPOTŘEBITELEM, ZÁRUČNÍ DOBA SE ROVNÁ NEJKRATŠÍ ZÁRUČNÍ DOBĚ POŽADOVANÉ PŘÍSLUŠNOU LEGISLATIVOU.
- SUŠIČKA JE VYROBENA V SOULADU SE VŠEMI PŘÍSLUŠNÝMI BEZPEČNOSTNÍMI NORMAMI.

VAROVÁNÍ:

ABYSTE SNÍŽILI RIZIKO VÝBUCHU, POŽÁRU, SMRTI, ÚRAZU ELEKTRICKÝM PROUDEM, PORANĚNÍ NEBO OPAŘENÍ OSOB PŘI POUŽÍVÁNÍ TOHOTO PRODUKTU, DODRŽUJTE ZÁKLADNÍ OPATŘENÍ VČETNĚ NÁSLEDUJÍCÍCH.

INSTALACE

- POSTUPUJTE PODLE POKYNŮ PRO SPRÁVNOU INSTALACI SUŠIČKY A PŘIPOJENÍ K ELEKTRICKÉ SÍTI.
- U SPOTŘEBIČŮ S VĚTRACÍMI OTVORY VE SPODNÍ ČÁSTI NESMÍ TYTO OTVORY ZAKRÝVAT KOBEREC.
- SPOTŘEBIČ SE NESMÍ INSTALOVAT ZA UZAMYKATELNÁ DVÍŘKA, POSUVNÁ DVÍŘKA NEBO DVÍŘKA SE ZÁVĚSEM NA OPAČNÉ STRANĚ, NEŽ JE ZÁVĚS BUBNOVÉ SUŠIČKY TAK, ABY BYLO OMEZENO ÚPLNÉ OTEVŘENÍ DVÍŘEK.
- VŠECHNY OPRAVY NEBO ÚDRŽBÁŘSKÉ PRÁCE NA SUŠIČCE BY MĚLI PROVÁDĚT POUZE VYŠKOLENÍ ODBORNÍCI. NEODBORNÁ OPRAVA MŮŽE MÍT ZA NÁSLEDEK NEHODU NEBO ZÁVAŽNOU PORUCHU.
- ABY SE PŘEDEŠLO NEBEZPEČÍ, MŮŽE POŠKOZENÝ NAPÁJECÍ KABEL VYMĚNIT POUZE VÝROBCE, SERVISNÍ TECHNIK NEBO OPRÁVNĚNÁ OSOBA.
- PO INSTALACI BY MĚLA SUŠIČKA STÁT DVĚ HODINY NA MÍSTĚ, NEŽ SE PŘIPOJÍ K ELEKTRICKÉ SÍTI.
- K INSTALACI SUŠIČKY NA PRAČKU JSOU POTŘEBNÉ NEJMÉNĚ DVĚ OSOBY.
- SUŠIČKU NAINSTALUJTE V MÍSTNOSTI S PŘIMĚŘENÝM VĚTRÁNÍM A TEPLOTOU MEZI 10 °C A 25 °C.
- VŽDY POUŽÍVEJTE TRUBKY NEBO HADICE DODANÉ SE SUŠIČKOU.
- SUŠIČKU POSTAVTE NA ROVNÝ A STABILNÍ PEVNÝ (BETONOVÝ) PODKLAD.

- NEUMÍSŤUJTE SUŠIČKU ZA UZAMYKATELNÁ NEBO POSUVNÁ DVÍŘKA NEBO DVÍŘKA SE ZÁVĚSEM NA OPAČNÉ STRANĚ ZÁVĚSU DVÍŘEK SUŠIČKY. NAINSTALUJTE SUŠIČKU TAK, ABY SE DVÍŘKA DALA VŽDY VOLNĚ OTEVÍRÁT.
- NIKDY NEBLOKUJTE VÝSTUP VZDUCHU (ODSÁVACÍ OTVOR).
- NEUMÍSŤUJTE SUŠIČKU NA KOBEREC S DLOUHÝMI VLÁKNY, PROTOŽE TO MŮŽE BRÁNIT CIRKULACI VZDUCHU.
- VZDUCH V OKOLÍ SUŠIČKY BY NEMĚL OBSAHOVAT PRACHOVÉ ČÁSTICE.
- SPOTŘEBIČ NESMÍ BÝT V KONTAKTU SE STĚNOU NEBO SOUSEDNÍM NÁBYTKEM.
- TENTO SPOTŘEBIČ SE NESMÍ SKLADOVAT ANI POUŽÍVAT NA ŽÁDNÉM VNĚJŠÍM MÍSTĚ.
- MUSÍ BÝT ZABEZPEČENO DOSTATEČNÉ VĚTRÁNÍ, ABY SE ZABRÁNILO ZPĚTNÉMU TOKU PLYNŮ DO MÍSTNOSTI ZE SPOTŘEBIČŮ SPALUJÍCÍCH JINÁ PALIVA, VČETNĚ OTEVŘENÉHO OHNĚ.

ELEKTRICKÁ BEZPEČNOST

- POKUD JE NAPÁJECÍ KABEL POŠKOZEN, MUSÍ HO VYMĚNIT VÝROBCE, JEHO SERVISNÍ ZÁSTUPCE NEBO PODOBNĚ KVALIFIKOVANÁ OSOBA, ABY SE PŘEDEŠLO NEBEZPEČÍ.
- SUŠIČKA NESMÍ BÝT PŘIPOJENA K ELEKTRICKÉ SÍTI POMOCÍ PRODLUŽOVACÍHO KABELU.
- NEPŘIPOJUJTE BUBNOVOU SUŠIČKU DO ELEKTRICKÉ ZÁSUVKY URČENÉ PRO ELEKTRICKÝ HOLICÍ STROJEK NEBO VYSOUŠEČ VLASŮ.
- SUŠIČKA JE CHRÁNĚNA SYSTÉMEM AUTOMATICKÉHO VYPNUTÍ V PŘÍPADĚ PŘEHŘÁTÍ. TENTO SYSTÉM VYPNE SUŠIČKU, POKUD JE TEPLOTA VELMI VYSOKÁ.
- POKUD JE SÍŤOVÝ FILTR ZANESENÝ, MŮŽE SE AKTIVOVAT SYSTÉM AUTOMATICKÉHO VYPNUTÍ PŘI PŘEHŘÁTÍ. VYČISTĚTE FILTR, POČKEJTE, AŽ SUŠIČKA VYCHLADNE A ZKUSTE JI ZNOVA SPUSTIT. POKUD SE SUŠIČKA STÁLE NESPUSTÍ, ZAVOLEJTE SERVISNÍHO TECHNIKA.
- S TÍMTO SPOTŘEBIČEM NEPOUŽÍVEJTE VÍCENÁSOBNÉ ZÁSUVKY, PRODLUŽOVACÍ NAPÁJECÍ KABEL ANI DVOJITÝ ADAPTÉR.
- TENTO SPOTŘEBIČ MUSÍ BÝT UZEMNĚN POMOCÍ NAPÁJECÍHO KABELU. V PŘÍPADĚ PORUCHY NEBO PORUCHY SNÍŽÍ UZEMNĚNÍ RIZIKO ÚRAZU ELEKTRICKÝM PROUDEM TÍM, ŽE POSKYTNE CESTU NEJMENŠÍHO ODPORU PRO ELEKTRICKÝ PROUD.
- NESPRÁVNÉ PŘIPOJENÍ UZEMŇOVACÍHO VODIČE SPOTŘEBIČE MŮŽE VÉST K RIZIKU ÚRAZU ELEKTRICKÝM PROUDEM. POKUD MÁTE POCHYBNOSTI O TOM, ZDA JE SPOTŘEBIČ SPRÁVNĚ UZEMNĚN, OVĚŘTE SI TO U KVALIFIKOVANÉHO ELEKTRIKÁŘE NEBO SERVISNÍHO PERSONÁLU.

- TENTO SPOTŘEBIČ JE VYBAVEN NAPÁJECÍM KABELEM S UZEMŇOVACÍM KOLÍKEM ZAŘÍZENÍ A UZEMŇOVACÍ ZÁSTRČKOU. SÍŤOVÁ ZÁSTRČKA MUSÍ BÝT PŘIPOJENA DO VHODNÉ ELEKTRICKÉ ZÁSUVKY, KTERÁ JE NAINSTALOVÁNA A UZEMNĚNA V SOULADU SE VŠEMI MÍSTNÍMI PŘEDPISY A NAŘÍZENÍMI.
- NIKDY NEODPOJUJTE SPOTŘEBIČ TAHÁNÍM ZA NAPÁJECÍ KABEL. VŽDY PEVNĚ UCHOPTĚ ZÁSTRČKU A VYTÁHNĚTE JI PŘÍMO Z ELEKTRICKÉ ZÁSUVKY.
- PŘI ČIŠTĚNÍ NESTŘÍKEJTE VODU DOVNITŘ ANI NA SPOTŘEBIČ.

VAROVÁNÍ:

- SPOTŘEBIČ NESMÍ BÝT NAPÁJEN PŘES EXTERNÍ SPÍNACÍ ZAŘÍZENÍ, JAKO JE NAPŘÍKLAD ČASOVAČ, NEBO PŘIPOJEN K OKRUHU, KTERÝ JE PRAVIDELNĚ ZAPÍNÁN A VYPÍNÁN SÍŤÍ.
- HROZÍ NEBEZPEČÍ ÚRAZU ELEKTRICKÝM PROUDEM VZHLEDEM K TOMU, ŽE SUŠIČKA JE NAPÁJENA ELEKTRICKOU ENERGIÍ.
- ZKONTROLUJTE, ZDA SUŠIČKA NENÍ VIDITELNĚ POŠKOZENÁ.
- SUŠIČKU NESMÍTE PROVOZOVAT, POKUD JE POŠKOZENÁ.
- PŘED PŘIPOJENÍM SUŠIČKY K ELEKTRICKÉ SÍŤI SE UJISTĚTE, ZDA ELEKTRICKÉ NAPĚTÍ UVEDENÉ NA TYPOVÉM ŠTÍTKU ODPOVÍDÁ NAPĚTÍ VAŠÍ ELEKTRICKÉ ZÁSUVKY.
- POUŽÍVEJTE POUZE PROUDOVÉ CHRÁNIČE S NÁSLEDUJÍCÍM SYMBOLEM.
- UJISTĚTE SE, ZDA SÍŤOVÝ KABEL NENÍ ZALOMENÝ NEBO PŘIVŘENÝ A NEPŘÍCHÁZÍ DO KONTAKTU SE ZDROJÍ TEPLA NEBO OSTRÝMI HRANAMI.

BEZPEČNOST DĚTÍ

- TENTO SPOTŘEBIČ NENÍ URČEN K TOMU, ABY JEJ POUŽÍVALY OSOBY (VČETNĚ DĚTÍ) SE SNÍŽENÝMI FYZICKÝMI, SMYSLOVÝMI NEBO DUŠEVNÍMI SCHOPNOSTMI NEBO S NEDOSTATKEM ZKUŠENOSTÍ A ZNALOSTÍ, POKUD NAD NIMI OSOBA ODPOVĚDNÁ ZA JEJICH BEZPEČNOST NEDOSTALA DOHLED NEBO JIM NEDALA POKYNY TÝKAJÍCÍ SE POUŽÍVÁNÍ SPOTŘEBIČE.
- DĚTI BY MĚLY BÝT POD DOZOREM, ABY SE ZABEZPEČILO, ŽE SI SE SPOTŘEBIČEM NEBUDOU HRÁT.
- TENTO SPOTŘEBIČ MOHOU POUŽÍVAT DĚTI OD 8 LET A OSOBY SE SNÍŽENÝMI FYZICKÝMI, SMYSLOVÝMI NEBO MENTÁLNÍMI SCHOPNOSTMI NEBO S NEDOSTATKEM ZKUŠENOSTÍ A ZNALOSTÍ, POKUD JSOU POD DOZOREM NEBO BYLY POUČENY O BEZPEČNÉM POUŽÍVÁNÍ SPOTŘEBIČE A POROZUMĚLY PŘÍPADNÝM RIZIKŮM. DĚTI SI SE SPOTŘEBIČEM NESMÍ HRÁT. ČIŠTĚNÍ A ÚDRŽBU NESMÍ PROVÁDĚT DĚTI BEZ DOZORU.
- DĚTI MLADŠÍ NEŽ 3 ROKY BYSTE MĚLI MÍT POD NEUSTÁLÝM DOZOREM.
- ZABRAŇTE TOMU, ABY SE VAŠE DĚTI A DOMÁCÍ ZVÍRATA NEDOSTALY DO BUBNU SUŠIČKY.
- PŘED ZAVŘENÍM DVÍŘEK SUŠIČKY A SPUŠTĚNÍM PROGRAMU SE UJISTĚTE, ZDA V BUBNU NENÍ NIC KROMĚ PRÁDLA (NAPŘ. POKUD DÍTĚ VLEZLO DO BUBNU SUŠIČKY A ZAVŘELO DVÍŘKA ZE VNITŘ).

- NENECHÁVEJTE DVÍŘKA SPOTŘEBIČE OTEVŘENÁ. DĚTI SE MOHOU ZAVĚSIT NA DVÍŘKA NEBO VLÉZT DOVNITŘ SPOTŘEBIČE A ZPŮSOBIT POŠKOZENÍ NEBO ZRANĚNÍ.

POUŽÍVÁNÍ

- SUŠIČKA SE NESMÍ POUŽÍVAT, POKUD BYLY K ČIŠTĚNÍ POUŽITY PRŮMYSLOVÉ CHEMIKÁLIE.
- LAPAČ ŽMOLKŮ SE MUSÍ ČASTO ČISTIT.
- VE SPOTŘEBIČI NESUŠTE NEVYPRANÉ PRÁDLO.
- PRÁDLO, KTERÉ BYLO ZNEČIŠTĚNO KUCHYŇSKÝM OLEJEM, ACETONEM, ALKOHOLEM, BENZÍNEM, PETROLEJEM, ODSTRAŇOVAČEM SKVRN, TERPENTÝNEM, VOSKEM A ODSTRAŇOVAČI VOSKU, MUSÍ BÝT PŘED SUŠENÍM UMYTO V HORKÉ VODĚ S VĚTŠÍM MNOŽSTVÍM PRACÍHO PROSTŘEDKU.
- PŘEDMĚTY, JAKO PĚNOVÁ GUMA (LATEXOVÁ PĚNA), SPRCHOVACÍ ČEPICE, NEPROMOKAVÉ TEXTILIE, VÝROBKY Z GUMY A ODĚVY NEBO POLŠTÁŘE OPATŘENÉ PODLOŽKAMI Z PĚNOVÉ GUMY, NESMÍTE SUŠIT V TÉTO SUŠIČCE.
- AVIVÁŽE NEBO PODOBNÉ VÝROBKY BY SE MĚLY POUŽÍVAT PODLE POKYNŮ K POUŽITÍ AVIVÁŽE.
- ODSTRAŇTE VŠECHNY PŘEDMĚTY Z KAPES, JAKO JSOU ZAPALOVAČE A ZÁPALKY.
- PRÁDLO ZNEČIŠTĚNÉ OLEJEM SE MŮŽE SAMOVOLNĚ VZNÍTIT, ZEJMÉNA JE-LI VYSTAVENO ZDROJŮM TEPLA, NAPŘÍKLAD V BUBNOVÉ SUŠIČCE. PŘEDMĚTY SE ZAHŘEJÍ, COŽ ZPŮSOBÍ OXIDAČNÍ REAKCI V OLEJI. OXIDACÍ VZNIKÁ TEPLA. POKUD TEPLA NEMŮŽE UNIKNOUT, PŘEDMĚTY SE MOHOU ZAHŘÁT NATOLIK, ŽE SE VZNÍTÍ. HROMADĚNÍ, STOHOVÁNÍ NEBO SKLADOVÁNÍ PŘEDMĚTŮ OVLIVNĚNÝCH OLEJEM MŮŽE ZABRÁNIT ÚNIKU TEPLA A TAK VYTVOŘIT NEBEZPEČÍ POŽÁRU.

- POKUD JE NEZBYTNÉ, ABY SE TKANINY, KTERÉ OBSAHUJÍ ROSTLINNÝ NEBO KUCHYŇSKÝ OLEJ NEBO BYLY KONTAMINOVÁNY PŘÍPRAVKY NA VLASY, VLOŽILY DO BUBNOVÉ SUŠIČKY, MĚLY BY SE NEJDŘÍVE VYPRAT V HORKÉ VODĚ S PŘÍDAVKEM PRACÍHO PROSTŘEDKU – TÍM SE RIZIKO SNÍŽÍ, NE VŠAK ODSTRANÍ.
- V PŘÍPADĚ PORUCHY POUŽÍVEJTE POUZE SCHVÁLENÉ NÁHRADNÍ DÍLY OD AUTORIZOVANÝCH VÝROBCŮ.
- POKUD JE TRUBKA NA KONDENZÁT ZABLOKOVANÁ NEBO UCPANÁ, PROVOZ SUŠIČKY SE ZASTAVÍ.
- PŘED PŘEMÍSTĚNÍM SUŠIČKY NEBO PŘED JEJÍM USKLADNĚNÍM V NEVYTÁPĚNÉ MÍSTNOSTI V ZIMĚ JE POTŘEBA VYPRÁZDNIT ZÁSOBNÍK NA KONDENZÁT.
- PO KAŽDÉM CYKLU SUŠENÍ VYČISTĚTE FILTRY SUŠIČKY. POKUD JSTE ODSTRANILI FILTRY, VYMĚŇTE JE PŘED DALŠÍM CYKLEM SUŠENÍ.
- NEPOUŽÍVEJTE ŽÁDNÁ ROZPOUŠTĚDLA NEBO ČISTICÍ PROSTŘEDKY, KTERÉ BY MOHLY SUŠIČKU POŠKODIT (RESPEKTUJTE PROSÍM DOPORUČENÍ A UPOZORNĚNÍ VÝROBCŮ ČISTICÍCH PROSTŘEDKŮ).
- DO ZÁSOBNÍKU NA KONDENZÁT NIKDY NEPŘIDÁVEJTE CHEMIKÁLIE ANI VONNÉ LÁTKY.
- PO PROCESU SUŠENÍ ODPOJTE NAPÁJECÍ KABEL SUŠIČKY Z ELEKTRICKÉ ZÁSUVKY.
- SUŠIČKA VYUŽÍVÁ PRO OHŘEV VZDUCHU SYSTÉM TEPELNÉHO ČERPADLA.

- SYSTÉM SESTÁVÁ Z KOMPRESORU A VÝMĚNÍKU TEPLA. PO SPUŠTĚNÍ SUŠIČKY MŮŽE BÝT PROVOZ KOMPRESORU (ZVUK PROUDÍCÍ KAPALINY) NEBO PROUDĚNÍ CHLADIVA HLASITĚJŠÍ, POKUD KOMPRESOR BĚŽÍ. TOTO NENÍ ZNAKEM PORUCHY A NEOVLIVNÍ TO ŽIVOTNOST SUŠIČKY. ČASEM A POUŽÍVÁNÍM SUŠIČKY BUDE TENTO HLUK TIŠŠÍ.
- NEPIJTE ANI NEPŘIPRAVUJTE POKRM S KONDENZOVANOU VODOU/DESTILOVANOU VODOU. MŮŽE ZPŮSOBIT ZDRAVOTNÍ PROBLÉMY LIDEM A DOMÁCÍM ZVÍŘÁTŮM.
- PO DOKONČENÍ SUŠENÍ NEBO PO VYPNUTÍ NAPÁJENÍ BĚHEM PROCESU SUŠENÍ VYJMĚTE OBLEČENÍ ZE SPOTŘEBIČE. POKUD NECHÁTE OBLEČENÍ, KTERÉ BYLO VYSUŠENO VE SPOTŘEBIČI BEZ DOZORU, MŮŽE DOJÍT K POŽÁRU. OBLEČENÍ, KTERÉ PO VYSUŠENÍ NEVYJMĚTE ZE SPOTŘEBIČE, MŮŽE ZPŮSOBIT POŽÁR. IHNED PO VYSUŠENÍ OBLEČENÍ VYJMĚTE A POTOM HO ZAVĚSTE NEBO POLOŽTE NAPLOCHO, ABY VYCHLADLO.
- NIKDY SE NEPOKOUŠEJTE UVÉST SPOTŘEBIČ DO PROVOZU, POKUD JE POŠKOZENÝ, NEFUNKČNÍ, ČÁSTEČNĚ ROZEBRANÝ NEBO MÁ CHYBĚJÍCÍ NEBO ZLOMENÉ ČÁSTI, VČETNĚ POŠKOZENÉHO KABELU NEBO ZÁSTRČKY.
- NEPOKOUŠEJTE SE ODDĚLOVAT ŽÁDNÉ PANELE ANI ROZEBÍRAT SPOTŘEBIČ. ZA ÚČELEM PROVOZU SPOTŘEBIČE NEPŘIKLÁDEJTE NA OVLÁDACÍ PANEL ŽÁDNÉ OSTRÉ PŘEDMĚTY.
- NIKDY NESAHEJTE DO SPOTŘEBIČE, KDYŽ JE V PROVOZU. POČKEJTE, DOKUD SE BUBEN ZCELA NEZASTAVÍ.

- V PŘÍPADĚ ZAPLAVENÍ ODPOJTE SÍŤOVOU ZÁSTRČKU A KONTAKTUJTE POPRODEJNÍ SERVISNÍ STŘEDISKO.
- NETLAČTE NA DVÍŘKA, KDYŽ JSOU DVÍŘKA SPOTŘEBIČE OTEVŘENÁ.
- NEDOTÝKEJTE SE ZÁSTRČKY ANI OVLÁDACÍCH PRVKŮ SPOTŘEBIČE MOKRÝMA RUKAMA.
- NAPÁJECÍ KABEL NADMĚRNĚ NEOHÝBEJTE A NEPOKLÁDEJTE NA NĚJ TĚŽKÉ PŘEDMĚTY.
- V OKOLÍ BUBNOVÉ SUŠIČKY SE NESMÍ HROMADIT VLÁKNA.
- UDRŽUJTE OBLAST POD SPOTŘEBIČEM A KOLEM NĚJ BEZ HOŘLAVÝCH MATERIÁLŮ, JAKO JSOU VLÁKNA, PAPÍR, HADRY, CHEMIKÁLIE ATD.
- JELIKOŽ JE SUŠIČKA TĚŽKÁ, PŘI POKUSU O JEJÍ ZVEDNUTÍ BYSTE SE MOHLI ZRANIT. NEZVEDEJTE SUŠIČKU SAMI.
- O OSTRÉ HRANY SUŠIČKY BYSTE SI MOHLI POŘEZAT RUCI. SUŠIČKU NEDRŽTE ZA OSTRÉ HRANY.
- VYČNÍVAJÍCÍ ČÁSTI NA SUŠIČCE SE MOHOU PŘI ZVEDÁNÍ NEBO TLAKU ODLOMIT.
- NEPŘEMÍSŤUJTE SUŠIČKU DRŽENÍM ZA VYČNÍVAJÍCÍ ČÁSTI.
- ZKONTROLUJTE, ZDA SUŠIČKA NENÍ BĚHEM PŘEPRAVY POŠKOZENA. NIKDY NEPOUŽÍVEJTE SUŠIČKU, POKUD JE POŠKOZENA.
- JAKÁKOLIV ZBYTKOVÁ VODA V SUŠIČCE MŮŽE ZAMRZNOUT A POŠKODIT SUŠIČKU.
- SUŠIČKU NEINSTALUJTE V MÍSTNOSTECH OHROŽENÝCH MRAZEM.

- SPOTŘEBIČ OBSAHUJE CHLADIVO, KTERÉ JE SICE ŠETRNÉ K ŽIVOTNÍMU PROSTŘEDÍ, ALE JE HOŘLAVÉ R290. NESPRÁVNÁ LIKVIDACE MŮŽE VÉST K POŽÁRU NEBO OTRAVĚ. SPOTŘEBIČ ZLIKVIDUJTE SPRÁVNÝM ZPŮSOBEM A NEPOŠKOĎTE POTRUBÍ V OKRUHU CHLADIVA.

⚠ VAROVÁNÍ:

NIKDY NEZASTAVUJTE BUBNOVOU SUŠIČKU PŘED KONCEM CYKLU SUŠENÍ, POKUD NEJSOU VŠECHNY KUSY PRÁDLA RYCHLE VYJMUTY A ROZLOŽENY TAK, ABY SE TEPLO ROZPTÝLILO.

⚠ VAROVÁNÍ:

V KRYTU SPOTŘEBIČE NEBO V ZABUDOVANÉ KONSTRUKCI UDRŽUJTE VĚTRACÍ OTVORY BEZ PŘEKÁŽEK.

⚠ VAROVÁNÍ:

NEPOŠKOZUJTE CHLADICÍ OKRUH.

NEBEZPEČÍ HORKÉHO POVRCHU

- PŘI VYŠŠÍCH TEPLOTÁCH SUŠENÍ SE SKLO DVÍŘEK ZAHŘÍVÁ. DÁVEJTE POZOR, ABYSTE SE NEPOPÁLILI. DBEJTE NA TO, ABY SI DĚTI NEHRÁLY V BLÍZKOSTI SKLA DVÍŘEK.
- ZADNÍ STRANA SUŠIČKY MŮŽE BÝT BĚHEM PROVOZU VELMI HORKÁ. PŘED DOTYKEM ZADNÍ STRANY POČKEJTE, AŽ SUŠIČKA ZCELA VYCHLADNE.
- POKUD BĚHEM PROCESU SUŠENÍ OTEVŘETE DVÍŘKA SUŠIČKY, OBLEČENÍ MŮŽE BÝT VELMI HORKÉ A HROZÍ NEBEZPEČÍ POPÁLENÍ.

SERVIS

- V PŘÍPADĚ NESPRÁVNÉHO PŘIPOJENÍ SUŠIČKY, NESPRÁVNÉHO POUŽÍVÁNÍ NEBO SERVISU NEOPRÁVNĚNOU OSOBOU SNÁŠÍ NÁKLADY ZA PŘÍPADNÉ ŠKODY UŽIVATEL, PROTOŽE NA TAKOVÉ POŠKOZENÍ SE NEVZTAHUJE ZÁRUKA.
- ZÁRUKA SE NEVZTAHUJE NA SPOTŘEBNÍ MATERIÁL, DROBNÉ BAREVNÉ ODCHYLKY, ZVÝŠENOU HLUČNOST, KTERÁ JE ZPŮSOBENA VĚKEM SPOTŘEBIČE A KTERÁ NEMÁ DOPAD NA FUNKČNOST SUŠIČKY A ESTETICKÉ CHYBY KOMPONENTŮ, KTERÉ NEMAJÍ DOPAD NA FUNKČNOST A BEZPEČNOST SUŠIČKY.

⊘ OZNAČUJE ZAKÁZANÝ OBSAH



Sušičku prádla nelze instalovat na otevřeném prostranství ani ve vlhkém prostředí. Pokud se do sušičky prádla dostane voda, před použitím je třeba ji vyvětrat a vysušit.

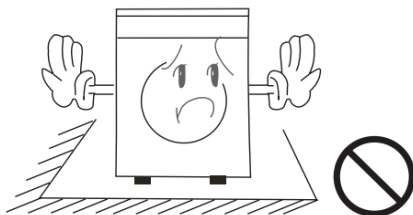

Sušičku prádla umístěte na dobře větrané místo, abyste předešli dalším nehodám.

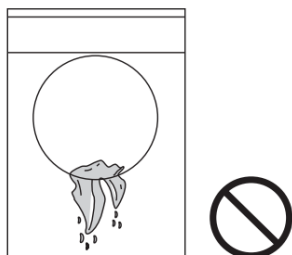

Mokrě oblečení se může sušit v sušičce až po jeho odstředování, aby se zabránilo kapání vody na elektrické části, poškození sušičky a vzniku nebezpečných situací.

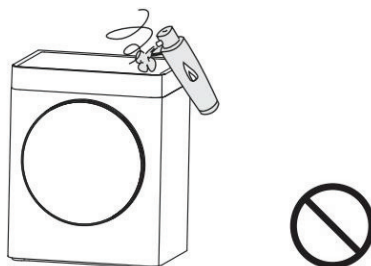

Když je sušička prádla v provozu, nepoužívejte v její blízkosti hořlavé spreje. Dojde-li k úniku plynu nebo hořlavého plynu, nepřipojujte ani neodpojujte zástrčku z elektrické sítě a nevyplínejte spotřebič.

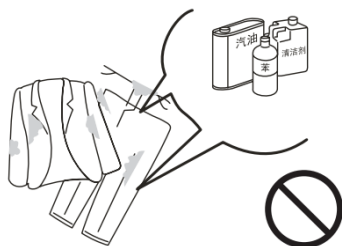

Není dovoleno sušit oblečení čištěné hořlavými pracími prostředky, rozpouštědly pro chemické čištění, benzinem, banánovým olejem a jinými chemikáliemi.

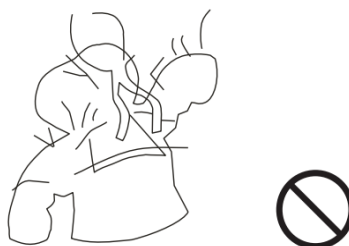

Nesušte pláštěnky, návleky na kola a jiné předměty obsahující gumu nebo podobné elastické materiály.

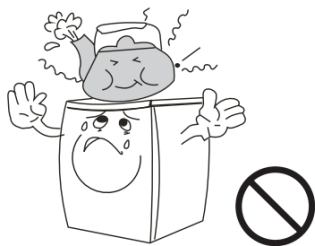

Nepokládejte na sušičku prádla žádné horké a těžké předměty (například konvici s horkou vodou).

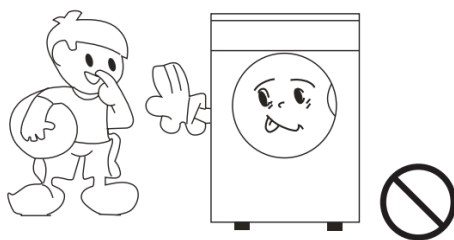

Když je sušička prádla v provozu, z bezpečnostních důvodů ji nesmí používat děti nebo osoby se zdravotním postižením bez dozoru.

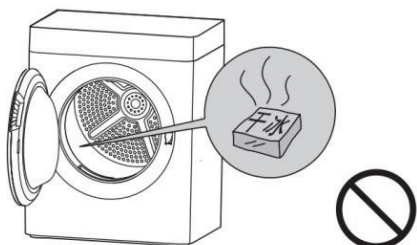

Neskladujte v sušičce prádla cigarety, zapalovače, suchý led, benzin ani jiné hořlavé a výbušné materiály.

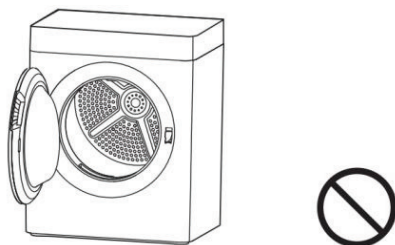

Dvířka sušičky prádla lze otevřít až po dokončení programu. Pamatujte na to, abyste neotevírali dvířka násilím před skončením programu, abyste předešli přehřátí sušičky prádla a opaření pokožky.

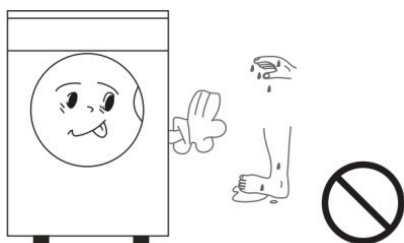

Nepoužívejte tento spotřebič, pokud máte mokré ruce a nohy.



Není dovoleno sušičku prádla svépomocí rozebírat, opravovat nebo znovu montovat.

🗣️ Označuje povinný obsah

Když je spotřebič v normálním provozu, neodpojte zástrčku z elektrické sítě ani nevypínejte napájení. Když sušičku nepoužíváte nebo nečistíte, nezapomeňte odpojit zástrčku z elektrické sítě, přičemž nikdy netahejte za napájecí kabel. Nepřipojujte ani neodpojujte napájecí kabel mokrými rukama.

ČÁST 2: POPIS JEDNOTLIVÝCH ČÁSTÍ A PŘÍSLUŠENSTVÍ

Názvy jednotlivých částí

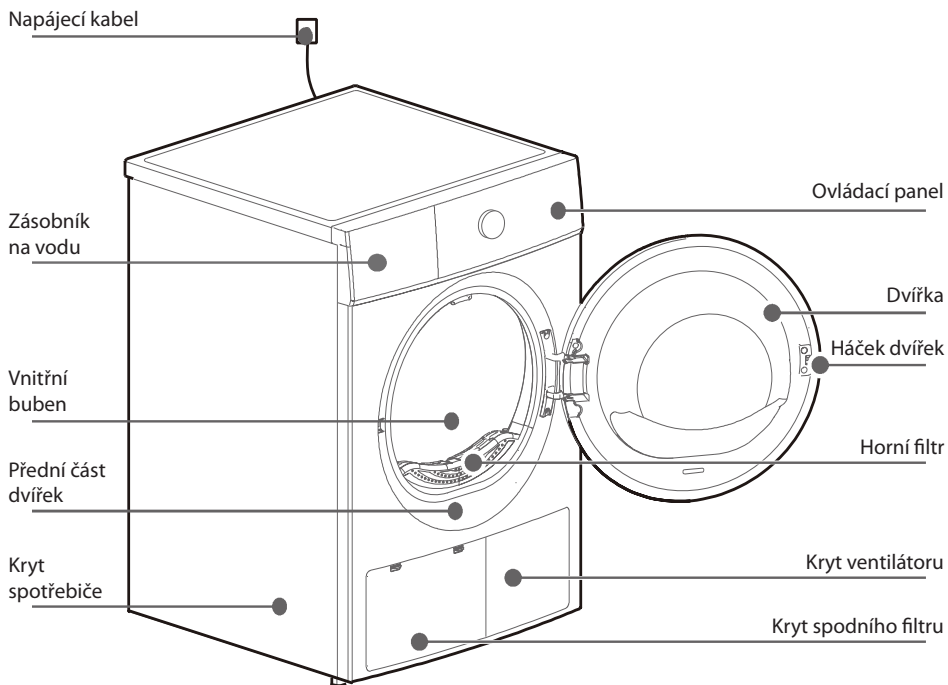

Dodávané příslušenství

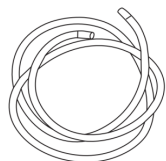

Vnější vodovodní hadice *1

ČÁST 3: ZPŮSOB INSTALACE

1. Poznámky týkající se instalace:

- Zkontrolujte, zda spotřebič nebyl v průběhu přepravy poškozen. Poškozená sušička se nesmí zapnout. Pokud zjistíte jakékoli poškození, kontaktujte prodejce.
- Během manipulace a používání by neměl maximální úhel sklonu spotřebiče přesáhnout 45 stupňů. V případě převrácení spotřebiče, jej před jeho zapnutím nechte stát v trvání 2 hodin.
- Sušička by měla být instalována v suchém a větraném prostředí. Neměla by být instalována na místě, kde je vlhkost, mnoho páry a vody (například v koupelně, vedle kohoutku nebo na otevřeném balkoně). Neměla by být umístěna na místě, kde se hromadí bavlněný prach. Neměla by být umístěna na místě, kde je přímé sluneční záření.
- Abyste předešli nebezpečí, nepoužívejte v blízkosti sušičky sporák, plynové spotřebiče atd.
- Doporučuje se umístit sušičku a pračku blízko k sobě, aby se usnadnilo sušení oblečení po vyprání a odstředování.
- Neumísťujte sušičku na místo s větším množstvím prachu, abyste předešli hromadění prachu a ucpání vzduchového potrubí sušičky.
- Odstraňte ze sušičky všechny obaly a poté ji umístěte na pevný a rovný povrch, ne na příkrývky, podpěry atd.
- Během instalace nastavte nožičku tak, aby sušička stála rovnoměrně. Mezeru mezi nožičkou a podlahou nevyplňujte plyšovým kobercem ani dřevěnými lištami, abyste předešli rušení provozu sušičky.
- Spotřebič nainstalujte alespoň 5 cm od jiného nábytku nebo stěn.

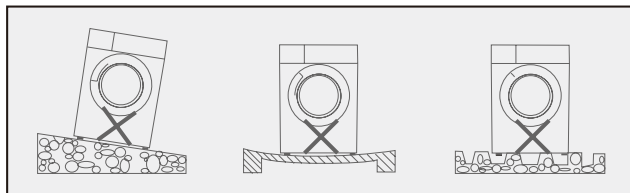

2. Instalace sušičky:

- 1) Nastavte úhel základny tak, aby byla sušička vždy ve vodorovné poloze.
- 2) Připojte napájecí zdroj.

Před připojením napájecího zdroje zkontrolujte:

- Zda napájecí napětí splňuje požadavky.
- Elektrická zásuvka by měla být shodná se zástrčkou sušičky.
- Zda elektrická zásuvka zvládne maximální výkon sušičky, přičemž musí být spolehlivě uzemněna.

- 3) Instalace odtokového potrubí.

- Je-li poloha instalace sušičky vhodná pro odtok vody, odtokovou hadici v příslušenství lze připojit přímo k odtoku kondenzátu do podlahového odtoku. Po použití této metody není třeba čistit nádržku na vodu a krátkou hadičku nádržky na vodu není třeba vyjmout a uvést do pohotovostního režimu



- Odpojte odtokovou hadičku a přípojku připojenou k zadní části spotřebiče.
- Připojte vodovodní hadičku v příslušenství k odtokovému potrubí vytaženému přes přípojku.

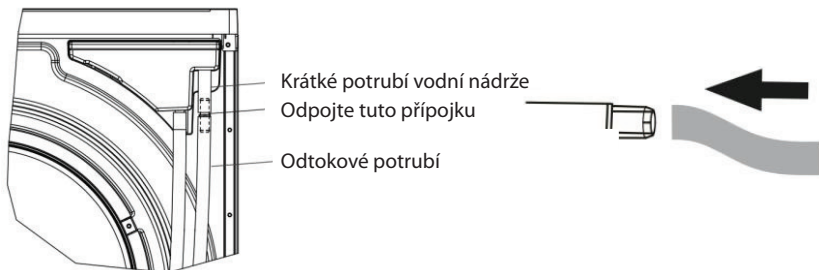

⚠ VAROVÁNÍ:

- Spoj vodovodního potrubí musí být pevně zasunutý.
- Výška vodovodního potrubí nad zemí po připojení nesmí přesáhnout 1 m. Je-li vodovodní potrubí velmi dlouhé, lze jej zkrátit.
- Při odpojování vodovodního potrubí z celé sušičky, jej nezapomeňte vytáhnout za plastovou přípojku. Pokud je třeba obnovit původní odtok, vložte přípojku zpět do původní polohy.

ČÁST 4: PŘÍPRAVA PŘED SUŠENÍM OBLEČENÍ

1. Kontrola

- ✓ Vyprázdněte zásobník na vodu a nainstalujte jej na své místo.
- ✓ Vyčistěte filtr na zachytávání vláken a nainstalujte jej na své místo.
- ✓ Zkontrolujte oblečení, zda nemá speciální požadavky na sušení.

2. Předběžná opatření

- ✓ Vyprázdněte kapsy a vyjměte z nich mince, písek, klíče a jiné předměty.
- ✓ Pevně svažte všechny šňůrky na oblečení. Knoflíky nechte zapnuté.
- ✓ Oblečení by nemělo být příliš velké. Před vložením do sušičky oblečení rozložte a vytřeste.
- ✓ Abyste předešli hluku způsobenému knoflíky při sušení oblečení, před vložením do sušičky obraťte oblečení s knoflíky naruby.
- ✓ Jemné oblečení je třeba před sušením vložit do nylonového síťového sáčku.

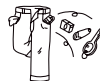

3. Dobré rady při používání sušičky

1. Prádlo by se mělo vložit do bubnu po vysušení. Zvýšení rychlosti sušení může zkrátit dobu sušení a tím snížit spotřebu energie.
2. K urychlení sušení oblečení natřeste a vložte jej do sušičky.
3. Zabraňte přeplnění sušičky.
4. Pravidelně čistěte buben a filtr na vlákna vlhkou a dosucha vyždímanou utěrkou.
5. Pravidelně čistěte filtrační sítko kondenzátoru.
6. Před vložením do sušičky prádla musí být zcela vysušen filtr pro zachytávání vláken.
7. Pro dosažení rovnoměrného sušení roztrďte tkaniny podle jejich typu a zvolte vhodné postupy sušení. Abyste předešli zbytečnému poškození oblečení, při volbě různých postupů sušení dodržujte informace uvedené na štítku oblečení.
8. Nesušte naškrobené tkaniny. Tenká vrstva škrobového prášku, která se vytvoří po vytvrzení, snižá účinek sušení.
9. Pro malé množství prádla se doporučuje časovaný postup sušení.
10. Ujistěte se, zda není omezeno proudění vzduchu při větracím otvore a neblokuje ho.
11. Teplé tkaniny jsou při běžné teplotě na pocit vlhčí. Doporučujeme oblečení nepřesušovat.

⚠ UPOZORNĚNÍ

- Tato sušička je určena pro domácnost. Používejte ji podle doporučené kapacity a postupů sušení.
- Jemné tkaniny, které se snadno poškodí, jako je například hedvábí a syntetické tkaniny, by se neměly sušit v sušičce, aby se předešlo jejich zmačkání.

Referenční hmotnosti běžného oblečení jsou následující:

 <p>Kabát ze směsových tkanin (přibližně 800 g)</p>	 <p>Bunda (množství bavlny je přibližně 800 g)</p>	 <p>Pracovní oblečení (množství bavlny je přibližně 1120 g)</p>	 <p>Košile (množství bavlny je přibližně 300 g)</p>
 <p>Tričko (množství bavlny je přibližně 180 g)</p>	 <p>Pyžamo (přibližně 200 g)</p>	 <p>Džíny (přibližně 500 g)</p>	 <p>Spodní prádlo (množství bavlny je přibližně 70 g)</p>
 <p>Ponožky (směsné tkaniny je přibližně 30 g)</p>	 <p>Froté přikrývka (množství bavlny je přibližně 900 g)</p>	 <p>Povlak na peřinu (množství bavlny je přibližně 600 g)</p>	

ČÁST 5: OVLÁDACÍ PANEĽ

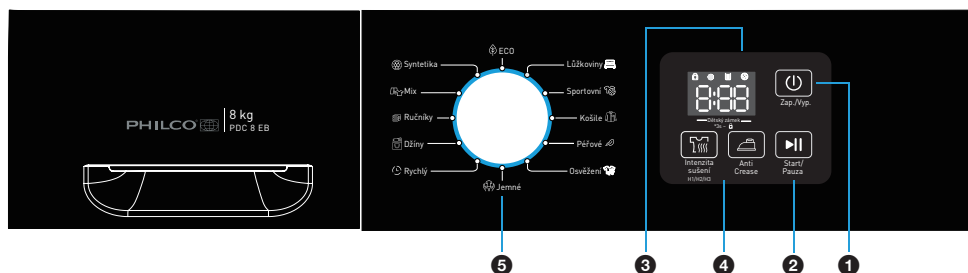

1. Tlačítko „Zap/Vyp.“
2. Tlačítko „Start/Pauza“
3. Displej
4. Oblast volby funkcí
5. Oblast volby programu

Představení programů/funkcí/zobrazení



Tlačítko „Zap./Vyp.“: Slouží k zapnutí a vypnutí sušičky.



Tlačítko „Start/Pauza“: Slouží ke spuštění programu sušení. Pokud je sušička zapnutá, stisknutím tohoto tlačítka ji zastavíte.



Oblast displeje: Zobrazuje provozní stav sušičky.



Zobrazení času/Hlášení budíku



Čištění zásobníku na vodu



Odolné vůči pomačkání



Dětský zámek



Čištění sítka filtru



Odolnost proti pomačkání



Zobrazení času/Hlášení budíku



Oblast volby funkcí



Volba stupně sušení

Používá se k nastavení stupně sušení prádla. K dispozici jsou tři úrovně sušení: H1, H2 a H3.

- Tlačítko stupně sušení lze účinně zvolit pouze před spuštěním programu sušení.
- Opakovaným mačkáním tohoto tlačítka můžete cyklicky přepínat mezi stupni sušení H1, H2 a H3.

H1: Po vysušení zůstane v oblečení určité množství vlhkosti, aby bylo zabráněno jeho velmi výraznému vysušení a zmačkání.

H2: Po vysušení je oblečení suché a může se přímo nosit.

H3: Po vysušení je oblečení velmi suché a může se použít k uskladnění oblečení.



Dětský zámek

Tato funkce dokáže účinně zabránit dětem v náhodném stisknutí nebo nesprávné obsluze spotřebiče.

Konkrétní nastavení jsou následující:

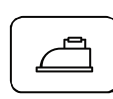

1. Zapněte napájení

2. Zvolte

3. Spusťte

4. Stiskněte a tři sekundy podržte tlačítka programu sušení a proti pomačkání, abyste tak spustili funkci dětského zámku.



Tlačítko funkce proti zmačkání:

Po volbě tohoto programu bude sušička prádla automaticky pracovat přerušovaně 120 minut, aby se zabránilo pomačkání prádla v důsledku jeho včasného vyjmutí po sušení.

UPOZORNĚNÍ

Po nastavení „dětského zámku“ nemůžete sušičku ovládat stisknutím žádného tlačítka (kromě tlačítka napájení). Chcete-li sušičku ovládat, nejprve vypněte funkci „dětského zámku“.

Oblast volby programu

Program	Maximální kapacita sušení (kg)	Popis
	8 kg	
ECO	8.0	Používá se k sušení bavlněného oblečení
Lůžkoviny	3.0	Používá se k sušení těžkých předmětů, jako jsou prostěradla
Sportovní	4.0	Používá se k sušení sportovního oblečení
Košile	1,0 kg (přibližně 5 ~ 6 kusů)	Používá se k sušení košil
Péřové	3.0	Používá se k sušení péřové bundy
Osvěžení	-	Pravidelné proudění horkého vzduchu v trvání 20 minut lze použít k zahřátí oblečení, rozptýlení zápachu a vysušení oblečení do odolnosti vůči pomačkání (s funkcí rozprašování).
Jemné	4.0	Používá se k sušení tenkého a lehkého oblečení
Rychlý	1.0	Používá se na malé náplně, které je třeba nosit ihned
Džíny	5.0	Používá se k sušení denimového oblečení
Ručníky	3.0	Používá se k sušení ručníků
Mix	4.0	Používá se k sušení bavlněných a syntetických směsných tkanin
Syntetika	4.0	Používá se k sušení tkaniny z chemických vláken

UPOZORNĚNÍ

1. Výše uvedené programy jsou pouze doporučené a uživatelé si mohou zvolit vhodné programy dle svých vlastních požadavků.
2. Skutečná doba sušení programu se liší v závislosti na teplotě a vlhkosti prostředí, typu a hmotnosti oblečení a obsahu vlhkosti oblečení po jeho odstředování.
3. Před sušením oblečení si ověřte, zda je oblečení vhodné pro sušení v sušičce podle štítku na oblečení.
4. Pokud potřebujete vysušit malé množství oblečení, doporučujeme zvolit program s nastavitelnou dobou sušení. Pokud oblečení není zcela suché, můžete zvolit program s nastavitelnou dobou sušení a pokračovat v sušení. Program s nastavitelným časem automaticky nehodnotí vlhkost. Pokud je oblečení po programu stále vlhké, zopakujte program nebo upravte dobu sušení, dokud není zcela suché.
5. Dojde-li v průběhu procesu sušení velkých tkanin jako jsou prostěradla a záclony k jejich nahromadění, provoz se může pozastavit a sušení může pokračovat po jejich natřesení. Některé těžší oblečení (džíny, velké ručníky atd.) se v důsledku vlastností materiálu suší komplikovaněji. Pokud zjistíte, že sušení po skončení programu není dokončeno, doporučuje se použít program „běžné sušení“ pro úpravu času sušení.
6. V případě sušení péřových bund je před sušením otočte vnitřní stranou dovnitř.

ČÁST 6: RYCHLÝ START SPOTŘEBIČE

⚠ UPOZORNĚNÍ

Před použitím se ujistěte, zda byl spotřebič správně nainstalován v souladu s instalačními pokyny.

1. Příprava oblečení na sušení

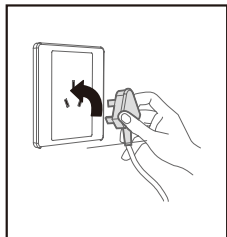

Zasaňte zástrčku do elektrické zásuvky

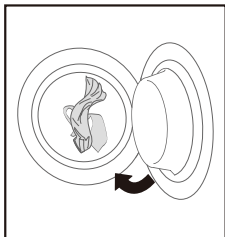

Vložte oblečení do spotřebiče

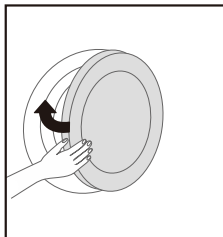

Zavřete dvířka spotřebiče

⚠ UPOZORNĚNÍ

Oblečení lze vložit do sušičky až po jeho odstředování.

2. Spusťte sušení oblečení:



Zapněte napájení



Zvolte program



Zvolte funkci



Spusťte

3. Konec sušení prádla

Po dokončení sušení se ozve zvukový signál a na displeji se zobrazí „END“ (Konec).

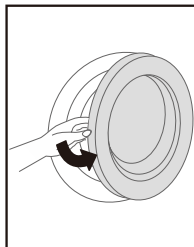

Otevřete dvířka a vyjměte oblečení

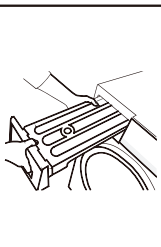

Vytáhněte zásobník na vodu



Vylijte vodu ze zásobníku na vodu

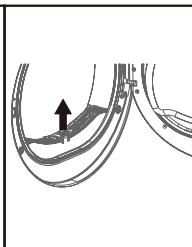

Vyčistěte sítko filtru



Odpojte napájecí kabel

⚠ UPOZORNĚNÍ

Používáte-li zásuvku s vypínačem, přímým stisknutím vypínače vypnete napájení.

ČÁST 7: ÚDRŽBA SPOTŘEBIČE

1. Čištění filtru

Aby se zajistil dobrý větrací účinek v průběhu procesu sušení, filtr by měl být vyčištěn před nebo po každém sušení.

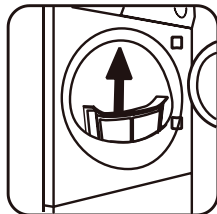

1. Otevřete dvířka spotřebiče

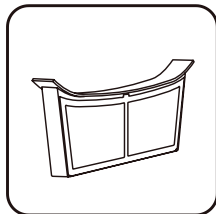

2. Vyměňte filtr ze spotřebiče

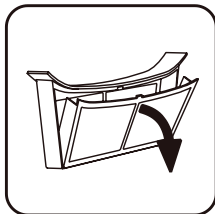

3. Otevřete sítko filtru

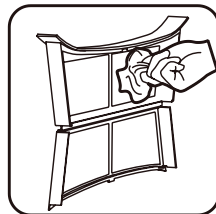

4. Utřete usazeniny vlhkou utěrkou

⚠ UPOZORNĚNÍ

Po vyčištění nainstalujte filtrační sítko zpět na své místo.

2. Čištění sušičky

Vnější povrch sušičky čistěte čistou měkkou utěrkou. Nestříkejte vodu přímo na sušičku, ani k čištění nepoužívejte ředidlo, čisticí prostředek, petrolej, těkavý olej, alkohol atd. Mimořádně znečištěná místa můžete otřít měkkou utěrkou navlhčenou v jemné mýdlové vodě.

3. Čištění bubnu spotřebiče

Po určité době provozu sušičky vytvoří v bubnu vápník obsažený v prostředku péče o oblečení nebo ve vodě izolační vrstvu, která je pouhým okem téměř neviditelná. Vnitřní stěnu bubnu byste měli pravidelně čistit vlhkým hadříkem.

4. Čištění zásobníku na vodu

Když je spotřebič v provozu, pára kondenzuje na vodu a shromažďuje se v zásobníku na vodu. Vyměňte zásobník na vodu. Po vyjmutí zásobníku na vodu je třeba jej udržovat ve vodorovné poloze, aby se předešlo přetékání kondenzátu. Vylijte kondenzát a vraťte zásobník na vodu na své místo.

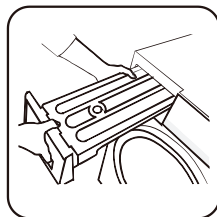

1. Vyměňte zásobník na vodu. Po vyjmutí zásobníku na vodu jej udržujte ve vodorovné poloze, abyste předešli přetečení kondenzátu.

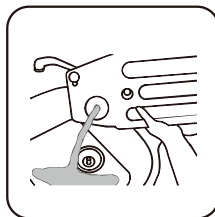

2. Vylijte kondenzát a nainstalujte zásobník na vodu zpět na svoje místo.

⚠ VAROVÁNÍ

Kondenzát se nesmí pít ani používat ke zpracování potravin. Po ukončení procesu je třeba vodu a kondenzát včas vylít.

5. Čištění spodního filtru pro zachytávání vláken

Pro dosažení co nejlepšího účinku sušení pravidelně kontrolujte, zda je filtr připojený a včas jej čistěte. Před čištěním odpojte napájení spotřebiče.



1. Otevřete spodní kryt filtru

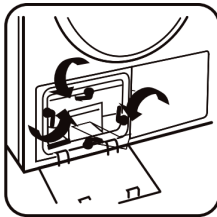

2. Otevřete tři upevňovací spony vzduchového potrubí

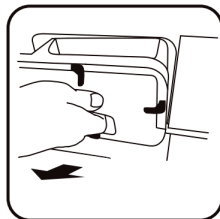

3. Vyjměte spodní filtr pro zachytávání vláken z předního vzduchového potrubí



4. Odstraňte vlákna ze všech míst filtru na vlákna



5. Znovu nainstalujte filtrační sítko pro zachytávání vláken do spotřebiče

VAROVÁNÍ

K čištění spodního filtru nepoužívejte žádné ostré nástroje, abyste jej tak nepoškodili.

ČÁST 8: ODSTRANĚNÍ MOŽNÝCH PROBLÉMŮ

Jevy, které nepředstavují poruchu

Symbol	Fenomén chyby	Příčina
	Zásobník na vodu je plný	Vyprázdněte zásobník na vodu
"E1"	Porucha odtokového čerpadla nebo porucha snímače hladiny vody	Kontaktujte autorizované servisní středisko
"E2"	Alarm poruchy teplotního snímače	Kontaktujte autorizované servisní středisko
"E3"	Alarm poruchy teplotního snímače	Kontaktujte autorizované servisní středisko
"DOP"	Dvířka nejsou zavřena správně Porucha zámku dvířek	Zavřete dvířka Kontaktujte autorizované servisní středisko
	Řídicí deska se nezobrazuje	<ul style="list-style-type: none">• Zkontrolujte, zda je napájení nebo zástrčka v pořádku.• Zkontrolujte, zda je zapnutý hlavní vypínač.
	Sušička prádla se nespustí	<ul style="list-style-type: none">• Zkontrolujte, zda jsou dvířka správně zavřena.• Zkontrolujte, zda bylo stisknuto tlačítko volby programu „Start/Pauza“ (Start/Pauza).
	Dvířka se otevřou automaticky	<ul style="list-style-type: none">• Stiskněte a podržte rukojeť dvířek, abyste dvířka uzamkli.• Zkontrolujte, zda není oblečení příliš mnoho.
	Není dosaženo standardu sušení nebo je doba sušení velmi dlouhá.	<ul style="list-style-type: none">• Vyčistěte sítko filtru.• Použijte vhodnější program sušení.• Ujistěte se, zda není zakrytý kryt ventilátoru.

UPOZORNĚNÍ

Sušičku prádla mohou opravovat pouze technici autorizovaného servisního střediska!

Před kontaktováním autorizovaného servisního střediska se ujistěte, zda problém dokážete odstranit sami, nebo zda se nejedná o nestandardní použití.

ČÁST 9: TABULKA SPECIFIKACÍ

Napájení elektrickou energií	220 ~ 240 V / 50 Hz
Jmenovitý objem sušení (kg)	8.0 kg
Jmenovitý vstupní výkon (W)	700
Čistá hmotnost spotřebiče (kg)	45
Hrubá hmotnost spotřebiče (kg)	50
Rozměry spotřebiče (mm)	598 × 625 × 845
Rozměry balení (mm)	682 × 722 × 890
Typ chladicího média	R290
Množství chladicího média (g)	130

POZNÁMKA:

Naše společnost si vyhrazuje právo změnit design spotřebiče. Spotřebič, který jste si zakoupili, mohl být vylepšen a nemusí být zcela v souladu s tímto návodem, ale jeho výkon a způsob používání se nezmění. Neváhejte jej dále používat.

ČÁST 10: NÁZEV A OBSAH NEBEZPEČNÝCH LÁTEK POUŽITÝCH V TOMTO SPOTŘEBIČI

Názvy dílů	Nebezpečné látky					
	Olovo (Pb)	Rtuť (Hg)	Kadmium (Cd)	Šestimocný chrom Cr (VI)	Polybromované bifenyly (PBB)	Polybromované difenylethery (PBDE)
Plastová část	○	○	○	○	○	○
Kovová konstrukční část	○	○	○	○	○	○
Motor	○	○	○	○	○	○
Řídicí deska	✘	○	○	○	○	○
Zbývající elektrická část	○	○	○	○	○	○
Tisková část na obalech	○	○	○	○	○	○

POZNÁMKY:

1. Tato tabulka je sestavena podle normy SJ/T 11364.
2. ○: Znamená, že obsah této nebezpečné látky ve všech homogenních materiálech použitých pro tuto složku je pod limitem stanoveným v normě GB/T26572.
3. ✘: Znamená, že obsah nebezpečné látky v alespoň jednom homogenním materiálu součástky překračuje mezní požadavky uvedené v normě GB/T26572, ale spadá do oblasti působnosti „Seznamu výjimek z používání omezených látek katalogu systému řízení shody“.



„Období ekologického používání“ tohoto spotřebiče je 10 let a je stanoveno touto společností podle konstrukčních charakteristik tohoto spotřebiče. Toto „období ekologického používání“ platí pouze tehdy, je-li tento spotřebič používán běžným způsobem podle tohoto návodu k obsluze.

Ekologický spotřebič

Ekologické obalové materiály

- Značka  na materiálu označuje, že je recyklovatelný.
 - >PE = Polyetylén
 - >PS = Polystyrén
 - >PP = Polypropylén

Materiály vyrobené z výše uvedených látek lze recyklovat, stačí je vyhodit do příslušného odpadkového koše.

- Značka  na spotřebiči nebo na jeho obalu znamená, že spotřebič by neměl být likvidován jako komunální odpad, ale měl by být předán na příslušném sběrném místě pro elektrická a elektronická zařízení. Správná likvidace použitých elektrických spotřebičů zabraňuje potenciálním negativním vlivům a chrání životní prostředí a lidské zdraví, které by jinak mohly vést ke vzniku odpadu.

Ekologické informace

Za účelem úspory energie a ochrany životního prostředí doporučujeme následující opatření:

- Snažte se spotřebič používat s větším naplněním, protože není ekonomické ho provozovat s malým naplněním.
- Abyste předešli zmačkání oblečení a ušetřili energii, nesušte už suché oblečení.
- Program sušení zvolte prosím podle stupně vysušení prádla a typu prádla.
- Filtr čistěte pravidelně, abyste předešli zbytečnému prodlužování času sušení a plýtvání elektrickou energií.
- Větrejte místnost se spotřebičem a teplota v ní by neměla přesáhnout 35 °C.

ČÁST 11: POPRODEJNÍ SERVIS

Od data zakoupení je k dispozici tříletá záruční lhůta. Záruční servis se vztahuje na datum zakoupení, na fakturu nebo na záruční list poprodejněho servisu. Problémy, se kterými se setkáte při používání automatické pračky naší společnosti, vám mohou pomoci a vyřešit je prostřednictvím servisní linky. Technické poradenství poskytujeme bezplatně.

- Žádná z následujících podmínek není kryta zárukou;
 - 1) Komponenty jsou poškozeny v důsledku nesprávného používání, údržby a skladování.
 - 2) Poškození je způsobeno demontáží a montáží zařízení bez přítomnosti údržbářského personálu společnosti nebo určeného speciálního údržbářského personálu.
 - 3) Žádná kupní smlouva nebo faktura se neshoduje s tímto spotřebičem;
 - 4) Škoda je způsobena vyšší mocí;
 - 5) Překročení záruční doby;
 - 6) Tento spotřebič je běžná pračka pro domácnosti. Pro komerční pračky nebo pračky určené pro společnosti, jako jsou hotely, kadeřnické salony, prádelny, továrny a ubytovny, je záruční doba šest měsíců. Po uplynutí záruční lhůty si naše společnost účtuje poplatky za údržbu v souladu s příslušnými předpisy naší společnosti.
- Pokud zaznamenáte jakékoli problémy s kvalitou, kontaktujte autorizované servisní středisko. Nerozebírejte spotřebič svépomocí. Naše společnost nenesе žádnou zodpovědnost za problémy s kvalitou nebo nehody způsobené svépomocnou demontáží.
- Pokud se na spotřebič nevztahuje záruka, výrobce si účtuje poplatky za údržbu podle příslušných ustanovení společnosti o poprodejním servisu.

ČÁST 12: TECHNICKÉ ÚDAJE

Informační list

PHILCO 

DELEGOVANÉ NAŘÍZENÍ KOMISE (EU) 2019/2014, pokud jde o energetické označování sušiček prádla pro domácnost

Název nebo ochranná známka výrobce: PHILCO

Adresa výrobce: FAST ČR, a. s., U Sanitasu 1621, Říčany 251 01, Czech Republic

Identifikační značka modelu: PDC 8 EB

Technologie sušičky prádla: Elektrický kondenzátor

Všeobecné parametry spotřebiče:

Parametr	Hodnota		Parametr	Hodnota	
Jmenovitá kapacita (kg)	8,0		Rozměry v cm	Výška	85
				Šířka	60
				Hloubka	65
Index energetické účinnosti (EEI)	76,2		Třída energetické účinnosti	E	
Účinnost kondenzace (%) (je-li k dispozici)	83		Třída účinnosti kondenzace (je-li k dispozici)	C	
Měřená spotřeba energie v kWh na cyklus sušení. Skutečná spotřeba energie bude záviset na způsobu používání spotřebiče.	1,22				
Trvání programu (hodiny: minuty)	Jmenovitá kapacita	3:16	Typ	Volně stojící spotřebič	
	Poloviční	1:53			
Emise akustického hluku přenášeného vzduchem (dB(A) re 1 pW)	68		Třída emisí akustického hluku přenášeného vzduchem	C	
Režim vypnutí (je-li k dispozici) (W)	0,41		Pohotovostní režim (je-li k dispozici) (W)	-	
Odložený start (W) (je-li k dispozici)	2,23		Síťový pohotovostní režim (W) (je-li k dispozici)	-	
V případě sušiček prádla pro domácnost vybavených tepelným čerpadlem je chemický název nebo akceptováno průmyslové označení použitého chladicího plynu, aniž je dotčeno nařízení (EU) č. 1998/2006. 517/2014 o fluorovaných skleníkových plynech.				R290	
Webový odkaz na informace o dostupnosti náhradních dílů pro profesionální opraváře a koncové uživatele				https://www.philco.cz/	
Webový odkaz na pokyny pro opravu pro koncové uživatele				https://www.philco.cz/	
Webový odkaz na orientační ceny před zdaněním				https://www.philco.cz/	
Minimální doba trvání záruky nabízené dodavatelem				24	
Doplňující informace:					
Odkaz na webové stránky dodavatele, kde se nacházejí informace v bodě 6 přílohy II nařízení Komise (EU) 2023/2533:				https://www.philco.cz/	

TECHNICKÉ INFORMACE

Technické informace se nachází na typovém štítku na vnitřní straně spotřebiče a na energetickém štítku. QR kód, na dodaném energetickém štítku, obsahuje odkaz na registraci spotřebiče v databázi EU Eprel. Uchovejte si energetický štítek, návod k použití, spolu s dalšími dokumenty dodanými s přístrojem.

INFORMACE O TESTOVÁNÍ

Dodané zařízení je v souladu s EcoDesignem a EN 61121:2013, EN 61121:2013/A11:2019: EN 50564:2021 EN: 60704-1:2021, EN 60704-2-6:2012, EN 60704-3:2019. Požadavky na přístup vzduchu pro správný provoz přístroje, minimální vzdálenost od zdi a rozměry přístroje, jsou součástí tohoto návodu. V případě dalších dotazů se obraťte na výrobce.

PÉČE O ZÁKAZNÍKA A SERVIS

Vždy používejte pouze originální náhradní díly.

Označení modelu a sériové číslo naleznete na typovém štítku. Polohu typového štítku je možné změnit bez předchozího upozornění.

Originální náhradní díly pro některé konkrétní komponenty jsou k dispozici minimálně 7 nebo 10 let. Závisí to na typu komponentu a na uvedení posledního spotřebiče daného modelu na trh.

Při kontaktování našeho autorizovaného servisu mějte k dispozici modelové označení, sériové číslo a popis závady.

Pro stažení dokumentů navštivte www.philco.cz.

Pro nahlášení závady a získání dalších servisních informací navštivte <https://philco.cz/podpora-a-servis>.

Změny vyhrazeny bez předchozího upozornění.

POKYNY A INFORMACE O NAKLÁDÁNÍ S POUŽITÝM OBALEM

Použitý obalový materiál odložte na místo určené obcí k ukládání odpadu.

LIKVIDACE POUŽITÝCH ELEKTRICKÝCH A ELEKTRONICKÝCH ZAŘÍZENÍ



Tento symbol na produktech anebo v průvodních dokumentech znamená, že použité elektrické a elektronické výrobky nesmí být přidány do běžného komunálního odpadu. Ke správné likvidaci, obnově a recyklaci předejte tyto výrobky na určená sběrná místa. Alternativně v některých zemích Evropské unie nebo jiných evropských zemích můžete vrátit své výrobky místnímu prodejci při koupi ekvivalentního nového produktu. Správnou likvidací tohoto produktu pomůžete zachovat cenné přírodní zdroje a napomáháte prevenci potenciálních negativních dopadů na životní prostředí a lidské zdraví, což by mohly být důsledky nesprávné likvidace odpadů. Další podrobnosti si vyžádejte od místního úřadu nebo nejbližšího sběrného místa. Při nesprávné likvidaci tohoto druhu odpadu mohou být v souladu s národními předpisy uděleny pokuty.

Pro podnikové subjekty v zemích Evropské unie

Chcete-li likvidovat elektrická a elektronická zařízení, vyžádejte si potřebné informace od svého prodejce nebo dodavatele.

Likvidace v ostatních zemích mimo Evropskou unii

Tento symbol je platný v Evropské unii. Chcete-li tento výrobek zlikvidovat, vyžádejte si potřebné informace o správném způsobu likvidace od místních úřadů nebo od svého prodejce.



Tento výrobek je v souladu s požadavky směrnice EU o elektromagnetické kompatibilitě a elektrické bezpečnosti.

Změny v textu, designu a technických specifikacích se mohou měnit bez předchozího upozornění a vyhrazuje se si právo na jejich změnu.

Originál tohoto návodu k obsluze je v českém jazyce.

Sušička

NÁVOD NA OBSLUHU

PHILCO



Famous for Quality the World Over

PDC 8 EB

Vážený zákazník,

Ďakujeme, že ste si kúpili výrobok značky PHILCO. Aby mohol váš spotrebič slúžiť dobre, prečítajte si všetky pokyny uvedené v tomto návode na obsluhu.

OBSAH

ČASŤ 1: BEZPEČNOSTNÉ POKYNY	3
ČASŤ 2: POPIS JEDNOTLIVÝCH ČASŤÍ A PRÍSLUŠENSTVA	17
Názvy jednotlivých častí.....	17
Dodávané príslušenstvo.....	17
ČASŤ 3: SPÔSOB INŠTALÁCIE	18
Poznámky týkajúce sa inštalácie:.....	18
Inštalácia sušičky:.....	18
ČASŤ 4: PRÍPRAVA PRED SUŠENÍM OBLEČENIA	20
Kontrola	20
Predbežné opatrenia	20
Dobré rady pri používaní sušičky	20
ČASŤ 5: OVLÁDACÍ PANEL	22
Predstavenie programov/funkcií/zobrazení.....	22
Oblasť voľby programu	24
ČASŤ 6: RÝCHLY ŠTART SPOTREBIČA.....	25
ČASŤ 7: ÚDRŽBA SPOTREBIČA	26
ČASŤ 8: ODSTRÁNENIE MOŽNÝCH PROBLÉMOV	28
Javy, ktoré nepredstavujú poruchu	28
ČASŤ 9: TABUĽKA ŠPECIFIKÁCIÍ	29
ČASŤ 10: NÁZOV A OBSAH NEBEZPEČNÝCH LÁTOK POUŽITÝCH V TOMTO SPOTREBIČI.....	30
Ekologický spotrebič.....	31
ČASŤ 11: POPREDAJNÝ SERVIS	32
ČASŤ 12: TECHNICKÉ ÚDAJE.....	33

Ďakujeme, že ste si vybrali naše produkty.

- Nainštalujte a používajte tento produkt správne.
- Obrázky v návode sú schematické nákresy a vzhľad a tlač budú podliehať skutočným produktom.
- Produkt podlieha technickým zmenám bez predchádzajúceho upozornenia pre celkové zlepšenie výkonu.
- Táto sušička je určená výhradne na použitie v domácnosti. Nepoužívajte ju na sušenie odevov, ktoré nie sú vhodné na pranie v práčke.

Symbole použité v tomto návode sú nasledujúce:



Varovanie

Používa sa na záležitosti súvisiace s bezpečnosťou a môže spôsobiť zranenie osôb.



Varovanie

Nebezpečenstvo požiaru/horľavé materiály



Prečítajte si pokyny.

ČASŤ 1: BEZPEČNOSTNÉ POKYNY

- PRED POUŽITÍM SUŠIČKY SI POZORNE PREČÍTAJTE NÁVOD NA OBSLUHU.
- NEPOUŽÍVAJTE SUŠIČKU BEZ TOHO, ABY STE SI NAJSKÔR PREČÍTALI A POROZUMELI TOMUTO NÁVODU NA OBSLUHU.
- TENTO NÁVOD NA OBSLUHU SUŠIČKY JE DODÁVANÝ S RÔZNYMI TYPMI ALEBO MODELMI SUŠIČIEK. PRETO MÔŽU OBSAHOVAŤ POPISY NASTAVENÍ ALEBO ZARIADENÍ, KTORÉ NIE SÚ DOSTUPNÉ VO VAŠEJ SUŠIČKE.
- NEREŠPEKTOVANIE NÁVODU NA OBSLUHU ALEBO NEVHODNÉ POUŽÍVANIE SUŠIČKY MÔŽE MAŤ ZA NÁSLEDOK POŠKODENIE BIELIZNE, SPOTREBIČA, POPRÍPADE ZRANENIE POUŽÍVATEĽA. NÁVOD NA OBSLUHU MAJTE PORUKE V BLÍZKOSTI SUŠIČKY.
- VAŠA SUŠIČKA JE URČENÁ VÝHRADNE NA POUŽITIE V DOMÁCNOSTI. AK SA SUŠIČKA POUŽÍVA NA PROFESIONÁLNE, ZISKOVÉ ÚČELY ALEBO ÚČELY PRESAHUJÚCE BEŽNÉ POUŽITIE V DOMÁCNOSTI, ALEBO AK SUŠIČKU POUŽÍVA OSOBA, KTORÁ NIE JE SPOTREBITEĽOM, ZÁRUČNÁ DOBA SA ROVNÁ NAJKRATŠEJ ZÁRUČNEJ DOBE POŽADOVANEJ PRÍSLUŠNÝMI LEGISLATÍVAMI.
- SUŠIČKA JE VYROBENÁ V SÚLADE SO VŠETKÝMI PRÍSLUŠNÝMI BEZPEČNOSTNÝMI NORMAMI.

VAROVANIE:

ABY STE ZNÍŽILI RIZIKO VÝBUCHU, POŽIARU, SMRTI, ÚRAZU ELEKTRICKÝM PRÚDOM, PORANENIA ALEBO OBARENIA OSÔB PRI POUŽÍVANÍ TOHTO PRODUKTU, DODRŽUJTE ZÁKLADNÉ OPATRENIA VRÁTANE NASLEDUJÚCICH.

INŠTALÁCIA

- POSTUPUJTE PODĽA POKYNOV PRE SPRÁVNÚ INŠTALÁCIU SUŠIČKY A PRIPOJENIE K ELEKTRICKEJ SIETI.
- PRI SPOTREBIČOCH S VETRACÍMI OTVORMI V SPODNEJ ČASTI NESMIE TIETO OTVORY ZAKRÝVAŤ KOBEREC.
- SPOTREBIČ SA NESMIE INŠTALOVAŤ ZA UZAMYKATEĽNÉ DVIERKA, POSUVNÉ DVIERKA ALEBO DVIERKA SO ZÁVESOM NA OPAČNEJ STRANE, AKO JE ZÁVES BUBNOVEJ SUŠIČKY TAK, ABY BOLO OBMEDZENÉ ÚPLNÉ OTVORENIE DVIEROK SUŠIČKY.
- VŠETKY OPRAVY ALEBO ÚDRŽBÁRSKE PRÁCE NA SUŠIČKE BY MALI VYKONÁVAŤ IBA VYŠKOLENÍ ODBORNÍCI. NEODBORNÁ OPRAVA MÔŽE MAŤ ZA NÁSLEDOK NEHODU ALEBO ZÁVAŽNÚ PORUCHU.
- ABY SA PREDIŠLO NEBEZPEČENSTVU, MÔŽE POŠKODENÝ NAPÁJACÍ KÁBEL VYMEŇIŤ IBA VÝROBCA, SERVISNÝ TECHNIK ALEBO OPRÁVNENÁ OSOBA.
- PO INŠTALÁCII BY MALA SUŠIČKA STÁŤ DVE HODINY NA MIESTE, KÝM SA PRIPOJÍ K ELEKTRICKEJ SIETI.
- NA INŠTALÁCIU SUŠIČKY NA PRÁČKU SÚ POTREBNÉ NAJMENEJ DVE OSOBY.
- SUŠIČKU NAINŠTALUJTE V MIESTNOSTI S PRIMERANÝM VETRANÍM A TEPLOTOU MEDZI 10 °C A 25 °C.
- VŽDY POUŽÍVAJTE RÚRKY ALEBO HADICE DODANÉ SO SUŠIČKOU.
- SUŠIČKU POSTAVTE NA ROVNÝ A STABILNÝ PEVNÝ (BETÓNOVÝ) PODKLAD.

- NEUMIESTŇUJTE SUŠIČKU ZA UZAMYKATEĽNÉ ALEBO POSUVNÉ DVIERKA ALEBO DVIERKA SO ZÁVESOM NA OPAČNEJ STRANE ZÁVESU DVIEROK SUŠIČKY. NAINŠTALUJTE SUŠIČKU TAK, ABY SA DVIERKA DALI VŽDY VOĽNE OTVÁRAŤ.
- NIKDY NEBLOKUJTE VÝSTUP VZDUCHU (ODSÁVACÍ OTVOR).
- NEUMIESTŇUJTE SUŠIČKU NA KOBEREC S DLHÝMI VLÁKNAMI, PRETOŽE TO MÔŽE BRÁNIŤ CIRKULÁCIU VZDUCHU.
- VZDUCH V OKOLÍ SUŠIČKY BY NEMAL OBSAHOVAŤ PRACHOVÉ ČASTICE.
- SPOTREBIČ NESMIE BYŤ V KONTAKTE SO STENOU ALEBO SUSEDNÝM NÁBYTKOM.
- TENTO SPOTREBIČ SA NESMIE SKLADOVAŤ ANI POUŽÍVAŤ NA ŽIADNOM VONKAJŠOM MIESTE.
- MUSÍ BYŤ ZABEZPEČENÉ DOSTATOČNÉ VETRANIE, ABY SA ZABRÁNILO SPÄTNÉMU TOKU PLYNOV DO MIESTNOSTI ZO SPOTREBIČOV SPAĽUJÚCICH INÉ PALIVÁ, VRÁTANE OTVORENÉHO OHŇA.

ELEKTRICKÁ BEZPEČNOST

- AK JE NAPÁJACÍ KÁBEL POŠKODENÝ, MUSÍ HO VYMENIŤ VÝROBCA, JEHO SERVISNÝ ZÁSTUPCA ALEBO PODOBNE KVALIFIKOVANÁ OSOBA, ABY SA PREDIŠLO NEBEZPEČENSTVU.
- SUŠIČKA NESMIE BYŤ PRIPOJENÁ K ELEKTRICKEJ SIETI POMOCOU PREDLŽOVACIEHO KÁBLA.
- NEPRIPÁJAJTE BUBNOVÚ SUŠIČKU DO ELEKTRICKEJ ZÁSUVKY URČENEJ PRE ELEKTRICKÝ HOLIACI STROJČEK ALEBO SUŠIČ VLASOV.
- SUŠIČKA JE CHRÁNENÁ SYSTÉMOM AUTOMATICKÉHO VYPNUTIA V PRÍPADE PREHRIATIA. TENTO SYSTÉM VYPNE SUŠIČKU, AK JE TEPLOTA VEĽMI VYSOKÁ.
- AK JE SIEŤOVÝ FILTER ZANESENÝ, MÔŽE SA AKTIVOVAŤ SYSTÉM AUTOMATICKÉHO VYPNUTIA PRI PREHRIATÍ. VYČISTITE FILTER, POČKAJTE, KÝM SUŠIČKA VYCHLADNE A SKÚSTE JU ZNOVA SPUSTIŤ. AK SA SUŠIČKA STÁLE NESPUSTÍ, ZAVOLAJTE SERVISNÉHO TECHNIKA.
- S TÝMTO SPOTREBIČOM NEPOUŽÍVAJTE VIACNÁSOBNÉ ZÁSUVKY, PREDLŽOVACÍ NAPÁJACÍ KÁBEL ANI DVOJITÝ ADAPTÉR.
- TENTO SPOTREBIČ MUSÍ BYŤ UZEMNENÝ POMOCOU NAPÁJACIEHO KÁBLA. V PRÍPADE PORUCHY ALEBO PORUCHY ZNÍŽI UZEMNENIE RIZIKO ÚRAZU ELEKTRICKÝM PRÚDOM TÝM, ŽE POSKYTNE CESTU NAJMENŠIEHO ODPORU PRE ELEKTRICKÝ PRÚD.
- NESPRÁVNE PRIPOJENIE UZEMŇOVACIEHO VODIČA SPOTREBIČA MÔŽE VIESŤ K RIZIKU ÚRAZU ELEKTRICKÝM PRÚDOM. AK MÁTE POCHYBNOSTI O TOM, ČI JE SPOTREBIČ SPRÁVNE UZEMNENÝ, OVERTE SI TO U KVALIFIKOVANÉHO ELEKTRIKÁRA ALEBO SERVISNÉHO PERSONÁLU.

- TENTO SPOTREBIČ JE VYBAVENÝ NAPÁJACÍM KÁBLOM S UZEMŇOVACÍM KOLÍKOM ZARIADENIA A UZEMŇOVACOU ZÁSTRČKOU. SIEŤOVÁ ZÁSTRČKA MUSÍ BYŤ PRIPOJENÁ DO VHODNEJ ELEKTRICKEJ ZÁSUVKY, KTORÁ JE NAINŠTALOVANÁ A UZEMNENÁ V SÚLADE SO VŠETKÝMI MIESTNYMI PREDPISMI A NARIADENIAMI.
- NIKDY NEODPÁJAJTE SPOTREBIČ ŤAHANÍM ZA NAPÁJACÍ KÁBEL. VŽDY PEVNE UCHOPTÉ ZÁSTRČKU A VYTIAHNITE JU PRIAMO Z ELEKTRICKEJ ZÁSUVKY.
- PRI ČISTENÍ NESTRIEKAJTE VODU DO VNÚTRA ANI NA SPOTREBIČ.

VAROVANIE:

- SPOTREBIČ NESMIE BYŤ NAPÁJANÝ CEZ EXTERNÉ SPÍNACIE ZARIADENIE, AKO JE NAPRÍKLAD ČASOVAČ, ALEBO PRIPOJENÝ K OKRUHU, KTORÝ JE PRAVIDELNE ZAPÍNANÝ A VYPÍNANÝ SIEŤOU.
- HROZÍ NEBEZPEČENSTVO ÚRAZU ELEKTRICKÝM PRÚDOM, KEĎŽE SUŠIČKA JE NAPÁJANÁ ELEKTRICKOU ENERGIU.
- SKONTROLUJTE, ČI SUŠIČKA NIE JE VIDITEĽNE POŠKODENÁ.
- SUŠIČKU NESMIETE PREVÁDZKOVÁŤ, AK JE POŠKODENÁ.
- PRED PRIPOJENÍM SUŠIČKY K ELEKTRICKEJ SIETI SA UISTITE, ČI ELEKTRICKÉ NAPÄTIE UVEDENÉ NA TYPOVOM ŠTÍTKU ZODPOVEDÁ NAPÄTIU VAŠEJ ELEKTRICKEJ ZÁSUVKY.
- POUŽÍVAJTE IBA PRÚDOVÉ CHRÁNIČE S NASLEDUJÚCIM SYMBOLOM.
- UISTITE SA, ČI SIEŤOVÝ KÁBEL NIE JE ZALOMENÝ ALEBO PRIVRETÝ A NEPRICHÁDZA DO KONTAKTU SO ZDROJMI TEPLA ALEBO OSTRÝMI HRANAMI.

BEZPEČNOSTĚ DETÍ

- TENTO SPOTREBIČ NIE JE URČENÝ NA TO, ABY HO POUŽÍVALI OSOBY (VRÁTANE DETÍ) SO ZNÍŽENÝMI FYZICKÝMI, ZMYSLOVÝMI ALEBO DUŠEVNÝMI SCHOPNOSŤAMI ALEBO S NEDOSTATKOM SKÚSENOSTÍ A ZNALOSTÍ, POKIAL' NAD NIMI OSOBA ZODPOVEDNÁ ZA ICH BEZPEČNOSŤ NEDOSTALA DOHĽAD ALEBO IM NEDALA POKYNY TÝKAJÚCE SA POUŽÍVANIA SPOTREBIČA.
- DETI BY MALI BYŤ POD DOZOROM, ABY SA ZABEZPEČILO, ŽE SA SO SPOTREBIČOM NEBUDÚ HRAŤ.
- TENTO SPOTREBIČ MÔŽU POUŽÍVAŤ DETI OD 8 ROKOV A OSOBY SO ZNÍŽENÝMI FYZICKÝMI, ZMYSLOVÝMI ALEBO MENTÁLNYMI SCHOPNOSŤAMI ALEBO S NEDOSTATKOM SKÚSENOSTÍ A ZNALOSTÍ, AK SÚ POD DOZOROM ALEBO BOLI POUČENÉ O BEZPEČNOM POUŽÍVANÍ SPOTREBIČA A POROZUMELI PRÍPADNÝM RIZIKÁ. DETI SA SO SPOTREBIČOM NESMÚ HRAŤ. ČISTENIE A ÚDRŽBU NESMÚ VYKONÁVAŤ DETI BEZ DOZORU.
- DETI MLADŠIE AKO 3 ROKY BY STE MALI MAŤ POD NEUSTÁLÝM DOZOROM.
- ZABRÁŇTE TOMU, ABY SA VAŠE DETI A DOMÁCE ZVIERATÁ DOSTALI DO BUBNA SUŠIČKY.
- PRED ZATVORENÍM DVIEROK SUŠIČKY A SPUSTENÍM PROGRAMU SA UISTITE, ČI V BUBNE NIE JE NIČ OKREM BIELIZNE (NAPR. AK DIEŤA VLIENZLO DO BUBNA SUŠIČKY A ZATVORILO DVIERKA ZVNÚTRA).

- NENECHÁVAJTE DVIERKA SPOTREBIČA OTVORENÉ. DETI SA MÔŽU ZAVESIŤ NA DVIERKA ALEBO VLEZTŤ DOVNÚTRA SPOTREBIČA A SPÔSOBIŤ POŠKODENIE ALEBO ZRANENIE.

POUŽÍVANIE

- SUŠIČKA SA NESMIE POUŽÍVAŤ, AK BOLI NA ČISTENIE POUŽITÉ PRIEMYSELNÉ CHEMIKÁLIE.
- LAPAČ ŽMOLKOV SA MUSÍ ČASTO ČISTIŤ.
- V SPOTREBIČI NESUŠTE NEVYPRATÚ BIELIZEŇ.
- BIELIZEŇ, KTORÁ BOLA ZNEČISTENÁ KUCHYNSKÝM OLEJOM, ACETÓNOM, ALKOHOLOM, BENZÍNOM, PETROLEJOM, ODSTRAŇOVAČOM ŠKVRŇ, TERPENTÍNOM, VOSKOM A ODSTRAŇOVAČMI VOSKU, MUSÍ BYŤ PRED SUŠENÍM UMYTÁ V HORÚCEJ VODE S VÄČŠÍM PRACIEHO PROSTRIEDKU.
- PREDMETY, AKO PENOVÁ GUMA (LATEXOVÁ PENA), SPRCHOVACIE ČIAPKY, NEPREMOKAVÉ TEXTÍLIE, VÝROBKY Z GUMY A ODEVY ALEBO VANKÚŠE OPATRENÉ PODLOŽKAMI Z PENOVEJ GUMY, NESMIETE SUŠIŤ V TEJTO SUŠIČKE.
- AVIVÁŽE ALEBO PODOBNÉ VÝROBKY BY SA MALI POUŽÍVAŤ PODĽA POKYNOV NA POUŽITIE AVIVÁŽE.
- ODSTRÁŇTE VŠETKY PREDMETY Z VRECIEK, AKO SÚ ZAPAĽOVAČE A ZÁPALKY.
- BIELIZEŇ ZNEČISTENÁ OLEJOM SA MÔŽE SAMOVOĽNE VZNIETIŤ, NAJMÄ AK JE VYSTAVENÁ ZDROJOM TEPLA, NAPRÍKLAD V BUBNOVEJ SUŠIČKE. PREDMETY SA ZOHREJÚ, ČO SPÔSOBÍ OXIDAČNÚ REAKCIU V OLEJI. OXIDÁCIU VZNIKÁ TEPLA. AK TEPLA NEMÔŽE UNIKNÚŤ, PREDMETY SA MÔŽU ZOHRIAŤ NATOLKO, ŽE SA VZNIETIA. HROMADENIE, STOHOVANIE ALEBO SKLADOVANIE PREDMETOV OVPLYVNENÝCH OLEJOM MÔŽE ZABRÁNIŤ ÚNIKU TEPLA A TAK VYTVORIŤ NEBEZPEČENSTVO POŽIARU.

- AK JE NEVYHNUTNÉ, ABY SA TKANINY, KTORÉ OBSAHUJÚ RASTLINNÝ ALEBO KUCHYNSKÝ OLEJ ALEBO BOLI KONTAMINOVANÉ PRÍPRAVKAMI NA VLASY, VLOŽILI DO BUBNOVEJ SUŠIČKY, MALI BY SA NAJSKÔR VYPRAŤ V HORÚCEJ VODE S PRÍDAVKOM PRACIEHO PROSTRIEDKU – TÝM SA RIZIKO ZNÍŽI, NIE VŠAK ODSTRÁNI.
- V PRÍPADE PORUCHY POUŽÍVAJTE IBA SCHVÁLENÉ NÁHRADNÉ DIELY OD AUTORIZOVANÝCH VÝROBCOV.
- AK JE RÚRKA NA KONDENZÁT ZABLOKOVANÁ ALEBO UPCHATÁ, PREVÁDZKA SUŠIČKY SA ZASTAVÍ.
- PRED PREMIESTNENÍM SUŠIČKY ALEBO PRED JEJ USKLADNENÍM V NEVYKUROVANEJ MIESTNOSTI V ZIME JE POTREBNÉ VYPRÁZDNIŤ ZÁSOBNÍK NA KONDENZÁT.
- PO KAŽDOM CYKLE SUŠENIA VYČISTITE FILTRE SUŠIČKY. AK STE ODSTRÁNILI FILTRE, VYMEŇTE ICH PRED ĎALŠÍM CYKLOM SUŠENIA.
- NEPOUŽÍVAJTE ŽIADNE ROZPÚŠŤADLÁ ALEBO ČISTIACE PROSTRIEDKY, KTORÉ BY MOHLI SUŠIČKU POŠKODIŤ (REŠPEKTUJTE PROSÍM ODPORÚČANIA A UPOZORNENIA VÝROBCOV ČISTIACICH PROSTRIEDKOV).
- DO ZÁSOBNÍKA NA KONDENZÁT NIKDY NEPRIDÁVAJTE CHEMIKÁLIE ANI VONNÉ LÁTKY.
- PO PROCESSE SUŠENIA ODPOJTE NAPÁJACÍ KÁBEL SUŠIČKY Z ELEKTRICKEJ ZÁSUVKY.
- SUŠIČKA VYUŽÍVA NA OHREV VZDUCHU SYSTÉM TEPELNÉHO ČERPADLA.

- SYSTÉM POZOSTÁVA Z KOMPRESORA A VÝMENNÍKA TEPLA. PO SPUSTENÍ SUŠIČKY MÔŽE BYŤ PREVÁDZKA KOMPRESORA (ZVUK PRÚDIACEJ KVAPALINY) ALEBO PRÚDENIE CHLADIVA HLASNEJŠIE, POKIAĽ KOMPRESOR BEŽÍ. TOTO NIE JE ZNAKOM PORUCHY A NEOVPLYVNÍ TO ŽIVOTNOSŤ SUŠIČKY. ČASOM A POUŽÍVANÍM SUŠIČKY BUDE TENTO HLUK TICHŠÍ.
- NEPITE ANI NEPRIPRAVUJTE POKRM S KONDENZOVANOU VODOU/DESTILOVANOU VODOU. MÔŽE SPÔSOBIŤ ZDRAVOTNÉ PROBLÉMY ĽUĎOM A DOMÁCIM ZVIERATÁM.
- PO DOKONČENÍ SUŠENIA ALEBO PO VYPNUTÍ NAPÁJANIA POČAS PROCESU SUŠENIA VYBERTE OBLEČENIE ZO SPOTREBIČA. AK NECHÁTE OBLEČENIE, KTORÉ BOLO VYSUŠENÉ V SPOTREBIČI BEZ DOZORU, MÔŽE DÔJSŤ K POŽIARU. OBLEČENIE, KTORÉ PO VYSUŠENÍ NEVYBERIETE ZO SPOTREBIČA, MÔŽE SPÔSOBIŤ POŽIAR. IHNEĎ PO VYSUŠENÍ OBLEČENIE VYZLEČTE A POTOM HO ZAVESTE ALEBO POLOŽTE NAPLOCHO, ABY VYCHLADLO.
- NIKDY SA NEPOKÚŠAJTE UVIESŤ SPOTREBIČ DO PREVÁDZKY, AK JE POŠKODENÝ, NEFUNKČNÝ, ČIASTOČNE ROZOBRAŤ ALEBO MÁ CHÝBAJÚCE ALEBO ZLOMENÉ ČASTI, VRÁTANE POŠKODENÉHO KÁBLA ALEBO ZÁSTRČKY.
- NEPOKÚŠAJTE SA ODDEĽOVAŤ ŽIADNE PANEĽY ANI ROZOBERAŤ SPOTREBIČ. ZA ÚČELOM PREVÁDZKY SPOTREBIČA NEPRIKLADAJTE NA OVLÁDACÍ PANEL ŽIADNE OSTRÉ PREDMETY.
- NIKDY NESIAHAJTE DO SPOTREBIČA, KEĎ JE V PREVÁDZKE. POČKAJTE, KÝM SA BUBON ÚPLNE ZASTAVÍ.

- V PRÍPADE ZAPLAVENIA ODPOJTE SIEŤOVÚ ZÁSTRČKU A KONTAKTUJTE POPREDAJNÉ SERVISNÉ STREDISKO.
- NETLAČTE NA DVIERKA, KEĎ SÚ DVIERKA SPOTREBIČA OTVORENÉ.
- NEDOTÝKAJTE SA ZÁSTRČKY ANI OVLÁDACÍCH PRVKOV SPOTREBIČA MOKRÝMI RUKAMI.
- NAPÁJACÍ KÁBEL NADMERNE NEOHÝBAJTE A NEKLAĎTE NA ŤAŽKÉ PREDMETY.
- V OKOLÍ BUBNOVEJ SUŠIČKY SA NESMÚ HROMADIŤ VLÁKNA.
- UDRŽUJTE OBLASŤ POD SPOTREBIČOM A OKOLO NEHO BEZ HORĽAVÝCH MATERIÁLOV, AKO SÚ VLÁKNA, PAPIER, HANDRY, CHEMIKÁLIE ATĎ.
- KEĎŽE JE SUŠIČKA ŤAŽKÁ, PRI POKUSE O JEJ ZDVIHNUTIE BY STE SA MOHLI ZRANIŤ. NEDVÍHAJTE SUŠIČKU SAMI.
- O OSTRÉ HRANY SUŠIČKY BY STE SI MOHLI POREZAŤ RUKY. SUŠIČKU NEDRŽTE ZA OSTRÉ HRANY.
- VYČNIEVAJÚCE ČASTI NA SUŠIČKE SA MÔŽU PRI ZDVÍHANÍ ALEBO TLAČENÍ ODLOMIŤ.
- NEPREMIESTŇUJTE SUŠIČKU DRŽANÍM ZA VYČNIEVAJÚCE ČASTI.
- SKONTROLUJTE, ČI SUŠIČKA NIE JE POČAS PREPRAVY POŠKODENÁ. NIKDY NEPOUŽÍVAJTE SUŠIČKU, AK JE POŠKODENÁ.
- AKÁKOL'VEK ZVYŠKOVÁ VODA V SUŠIČKE MÔŽE ZAMRZNÚŤ A POŠKODIŤ SUŠIČKU.
- SUŠIČKU NEINŠTALUJTE V MIESTNOSTIACH OHROZENÝCH MRAZOM.

- SPOTREBIČ OBSAHUJE CHLADIVO, KTORÉ JE SÍCE ŠETRITÉ K ŽIVOTNÉMU PROSTREDIU, ALE JE HORĽAVÉ R290. NESPRÁVNNA LIKVIDÁCIA MÔŽE VIESŤ K POŽIARU ALEBO OTRAVE. SPOTREBIČ ZLIKVIDUJTE SPRÁVNYM SPÔSOBOM A NEPOŠKOĎTE POTRUBIE V OKRUHU CHLADIVA.

 VAROVANIE:

NIKDY NEZASTAVUJTE BUBNOVÚ SUŠIČKU PRED KONCOM CYKLU SUŠENIA, POKIAĽ NIE SÚ VŠETKY KUSY BIELIZNE RÝCHLO VYBRATÉ A ROZLOŽENÉ TAK, ABY SA TEPLA ROZPTÝLILO.

 VAROVANIE:

V KRYTE SPOTREBIČA ALEBO V ZABUDOVANEJ KONŠTRUKCII UDRŽIAVAJTE VETRACIE OTVORY BEZ PREKÁŽOK.

 VAROVANIE:

NEPOŠKODZUJTE CHLADIACI OKRUH.

NEBEZPEČENSTVO HORÚCEHO POVRCHU

- PRI VYŠŠÍCH TEPLOTÁCH SUŠENIA SA SKLO DVIEROK ZAHRIEVA. DÁVAJTE POZOR, ABY STE SA NEPOPÁLILI. DBAJTE NA TO, ABY SA DETI NEHRALI V BLÍZKOSTI SKLA DVIEROK.
- ZADNÁ STRANA SUŠIČKY MÔŽE BYŤ POČAS PREVÁDZKY VEĽMI HORÚCA. PRED DOTYKOM ZADNEJ STRANY POČKAJTE, KÝM SUŠIČKA ÚPLNE NEVYCHLADNE.
- AK POČAS PROCESU SUŠENIA OTVORÍTE DVIERKA SUŠIČKY, OBLEČENIE MÔŽE BYŤ VEĽMI HORÚCE A HROZÍ NEBEZPEČENSTVO POPÁLENIA.

SERVIS

- V PRÍPADE NESPRÁVNEHO PRIPOJENIA SUŠIČKY, NESPRÁVNEHO POUŽÍVANIA ALEBO SERVISU NEOPRÁVNENOU OSOBOU ZNÁŠA NÁKLADY ZA PRÍPADNÉ ŠKODY POUŽÍVATEĽ, PRETOŽE NA TAKÉTO POŠKODENIE SA NEVZŤAHUJE ZÁRUKA.
- ZÁRUKA SA NEVZŤAHUJE NA SPOTREBNÝ MATERIÁL, DROBNÉ FAREBNÉ ODCHÝLKY, ZVÝŠENÚ HLUČNOSŤ, KTORÁ JE SPÔSOBENÁ VEKOM SPOTREBIČA A KTORÁ NEMÁ VPLYV NA FUNKČNOSŤ SUŠIČKY A ESTETICKÉ CHYBY KOMPONENTOV, KTORÉ NEMAJÚ VPLYV NA FUNKČNOSŤ A BEZPEČNOSŤ SUŠIČKY.

⊘ OZNAČUJE ZAKÁZANÝ OBSAH



Sušičku bielizne nie je možné inštalovať na otvorenom priestranstve ani vo vlhkom prostredí. Ak sa do sušičky bielizne dostane voda, pred použitím ju treba vyvetrať a vysušiť.

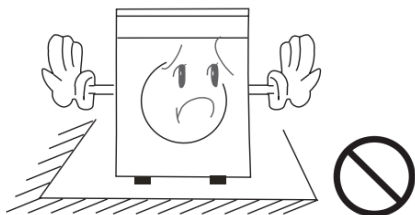

Sušičku bielizne umiestnite na dobre vetrané miesto, aby ste predišli ďalším nehodám.

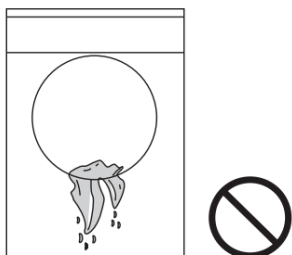

Mokrú oblečenie sa môže sušiť v sušičke až po jeho odstredovaní, aby sa zabránilo kvapkaniu vody na elektrické časti, poškodeniu sušičky a vzniku nebezpečných situácií.

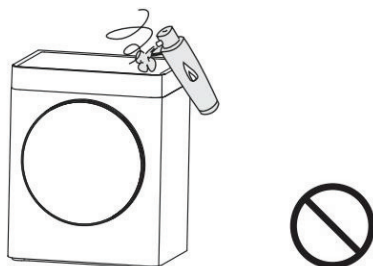

Keď je sušička bielizne v prevádzke, nepoužívajte v jej blízkosti horľavé spreje. Ak dôjde k úniku plynu alebo horľavého plynu, neprípájajte ani neodpájajte zástrčku z elektrickej siete a nevypínajte spotrebič.

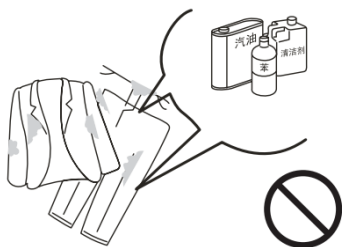

Nie je dovolené sušiť oblečenie čistené horľavými pracími prostriedkami, rozpúšťadlami pre chemické čistenie, benzínom, banánovým olejom a inými chemikáliami.

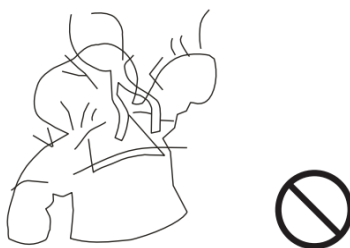

Nesušte pršiplášte, návleky na bicykle a iné predmety obsahujúce gumu alebo podobné elastické materiály.

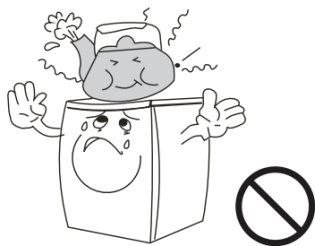

Nekladte na sušičku bielizne žiadne horúce a ťažké predmety (napríklad kanvicu s horúcou vodou).

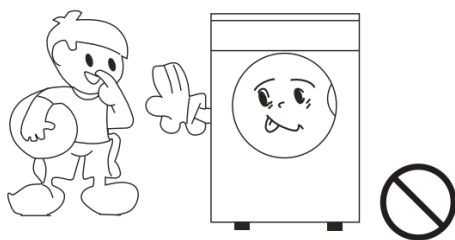

Keď je sušička bielizne v prevádzke, z bezpečnostných dôvodov ju nesmú používať deti alebo osoby so zdravotným postihnutím bez dozoru.

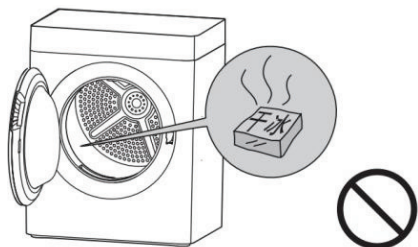

Neskladujte v sušičke bielizne cigarety, zapaľovače, suchý ľad, benzín ani iné horľavé a výbušné materiály.

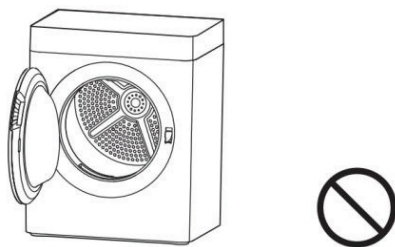

Dvierka sušičky bielizne je možné otvoriť až po dokončení programu. Pamätajte na to, aby ste neotvárate dveria násilím pred skončením programu, aby ste predišli prehriatiu sušičky bielizne a obareniu pokožky.

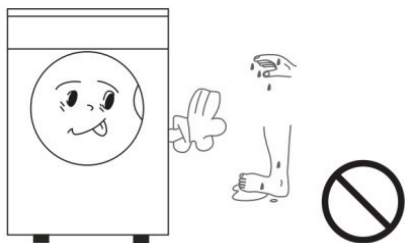

Nepoužívajte tento spotrebič, ak máte mokré ruky a nohy.



Nie je dovolené sušičku bielizne svojpomocne rozoberať, opravovať alebo znova montovať.

⚠ Označuje povinný obsah

Keď je spotrebič v normalnej prevádzke, neodpájajte zástrčku z elektrickej siete ani nevypínajte napájanie. Keď sušičku nepoužívate alebo nečistíte, nezabudnite odpojiť zástrčku z elektrickej siete, pričom nikdy neťahajte za napájací kábel. Neprípájajte ani neodpájajte napájací kábel mokrymi rukami.

ČASŤ 2: POPIS JEDNOTLIVÝCH ČASŤÍ A PRÍSLUŠENSTVA

Názvy jednotlivých častí

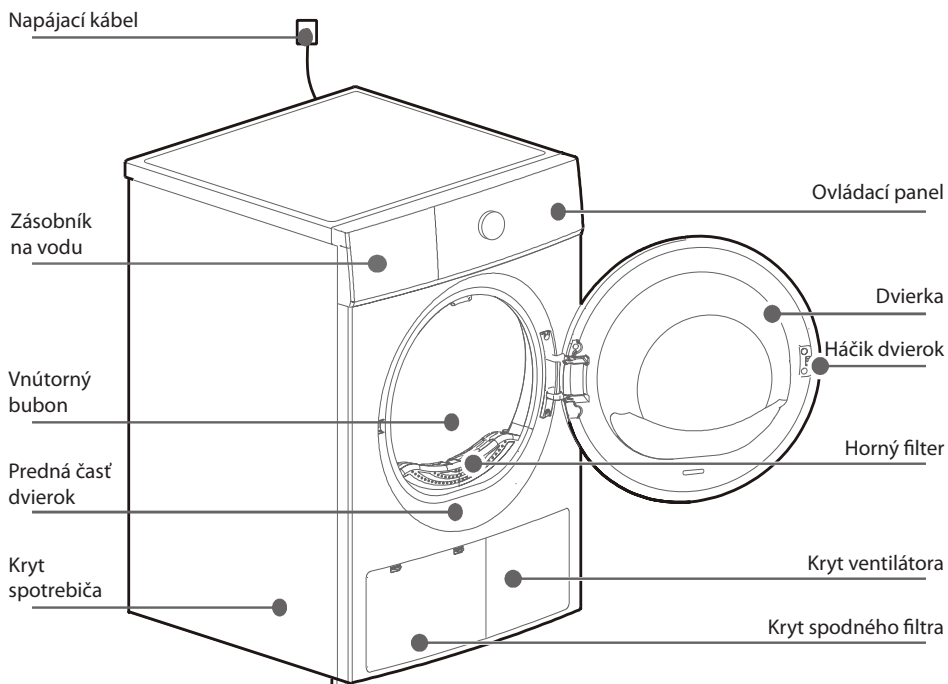

Dodávané príslušenstvo

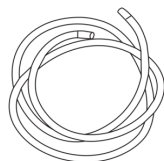

Vonkajšia vodovodná hadica *1

ČASŤ 3: SPÔSOB INŠTALÁCIE

1. Poznámky týkajúce sa inštalácie:

- Skontrolujte, či spotrebič nebol v priebehu prepravy poškodený. Poškodená sušička sa nesmie zapnúť. Ak zistíte akékoľvek poškodenie, kontaktujte predajcu.
- V priebehu manipulácie a používania by nemal maximálny uhol sklonu spotrebiča presiahnuť 45 stupňov. V prípade prevrátenia spotrebiča, ho pred jeho zapnutím nechajte stáť v trvaní 2 hodín.
- Sušička by mala byť inštalovaná v suchom a vetranom prostredí. Nemala by byť inštalovaná na mieste, kde je vlhkosť, mnoho pary a vody (napríklad v kúpeľni, vedľa kohútika alebo na otvorenom balkóne). Nemala by byť umiestnená na mieste, kde sa hromadí bavlnený prach. Nemala by byť umiestnená na mieste, kde je priame slnečné žiarenie.
- Aby ste predišli nebezpečenstvu, nepoužívajte v blízkosti sušičky sporák, plynové spotrebiče atď.
- Odporúča sa umiestniť sušičku a práčku blízko k sebe, aby sa uľahčilo sušenie oblečenia po vypraní a odstreďovaní.
- Neumiestňujte sušičku na miesto s väčším množstvom prachu, aby ste predišli hromadeniu prachu a upchatiu vzduchového potrubia sušičky.
- Odstráňte zo sušičky všetky obaly a potom ju umiestnite na pevný a rovný povrch, nie na prikrývku, podpery atď.
- Počas inštalácie nastavte nožičku tak, aby sušička stála rovnomerne. Medzeru medzi nožičkou a podlahou nevyplňte plyšovým kobercom ani drevenými lištami, aby ste predišli rušeniu prevádzky sušičky.
- Spotrebič nainštalujte aspoň 5 cm od iného nábytku alebo stien.

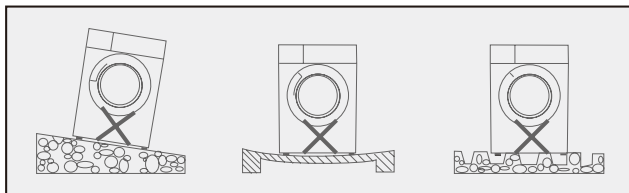

2. Inštalácia sušičky:

- 1) Nastavte uhol základne tak, aby bola sušička vždy vo vodorovnej polohe.
- 2) Pripojte napájací zdroj.
Pred pripojením napájacieho zdroja skontrolujte:
 - Či napájacie napätie spĺňa požiadavky.
 - Elektrická zásuvka by mala byť vhodná so zástrčkou sušičky.
 - Či elektrická zásuvka zvládne maximálny výkon sušičky, pričom musí byť spoľahlivo uzemnená.
- 3) Inštalácia odtokového potrubia.
Ak je poloha inštalácie sušičky vhodná pre odtok vody, odtokovú hadicu v príslušenstve je možné pripojiť priamo k odtoku kondenzátu do podlahového odtoku. Po použití tejto metódy nie je potrebné čistiť nádržku na vodu a krátku hadičku nádržky na vodu nie je potrebné vybrať a viesť do pohotovostného režimu.



- Odpojte odtokovú hadičku a prípojku pripojenú k zadnej časti spotrebiča.
- Pripojte vodovodnú hadičku v príslušenstve k odtokovému potrubiu vytiahnutému cez prípojku.

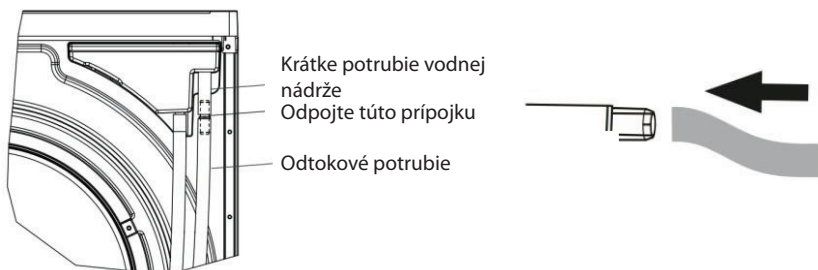

⚠ VAROVANIE:

- Spoj vodovodného potrubia musí byť pevne zasunutý.
- Výška vodovodného potrubia nad zemou po pripojení nesmie presiahnuť 1 m. Ak je vodovodné potrubie veľmi dlhé, je možné ho skrátiť.
- Pri odpájaní vodovodného potrubia z celej sušičky, ho nezabudnite vytiahnuť za plastovú prípojku. Ak je potrebné obnoviť pôvodný odtok, vložte prípojku späť do pôvodnej polohy.

ČASŤ 4: PRÍPRAVA PRED SUŠENÍM OBLEČENIA

1. Kontrola

- ✓ Vyprázdňte zásobník na vodu a nainštalujte ho na svoje miesto.
- ✓ Vyčistite filter na zachytávanie vlákien a nainštalujte ho na svoje miesto.
- ✓ Skontrolujte oblečenie, či nemá špeciálne požiadavky na sušenie.

2. Predbežné opatrenia

- ✓ Vyprázdnite vrecká a vyberte z nich mince, piesok, kľúče a iné predmety.
- ✓ Pevne zviažte všetky šnúrky na oblečení. Gombíky nechajte zapnuté.
- ✓ Oblečenie by nemalo byť veľmi veľké. Pred vložením do sušičky oblečenie rozložte a vytraste.
- ✓ Aby ste predišli hluku spôsobenému gombíkmi pri sušení oblečenia, pred vložením do sušičky obráťte oblečenie s gombíkmi naruby.
- ✓ Jemné oblečenie je potrebné pred sušením vložiť do nylonového sieťového vrecka.



3. Dobré rady pri používaní sušičky

1. Bielizeň by sa mala vložiť do bubna po vysušení. Zvýšenie rýchlosti sušenia môže skrátiť čas sušenia a tým znížiť spotrebu energie.
2. Na urýchlenie sušenia oblečenie vytraste a vložte ho do sušičky.
3. Zabráňte prepĺneniu sušičky.
4. Pravidelne čistite bubon a filter na vlákna vlhkou a dosucha vyžmýkanou utierkou.
5. Pravidelne čistite filtračné sitko kondenzátora.
6. Pred vložením do sušičky bielizne musí byť úplne vysušený filter na zachytávanie vlákien.
7. Na dosiahnutie rovnomerného sušenia roztriedte tkaniny podľa ich typu a zvolte vhodné postupy sušenia. Aby ste predišli zbytočnému poškodeniu oblečenia, pri voľbe rôznych postupov sušenia dodržiavajte informácie uvedené na štítku oblečenia.
8. Nesušte naškrobené tkaniny. Tenká vrstva škrobového prášku, ktorá sa vytvorí po vytvrdnutí, zníži účinok sušenia.
9. Pre malé množstvo bielizne sa odporúča časovaný postup sušenia.
10. Uistite sa, či nie je obmedzené prúdenie vzduchu pri vetracom otvore a neblokujte ho.
11. Teplé tkaniny sú pri bežnej teplote na pocit vlhkejšie. Odporúčame oblečenie nepresušovať.

⚠ UPOZORNENIE

- Táto sušička je určená pre domácnosť. Používajte ju podľa odporúčanej kapacity a postupov sušenia.
- Jemné tkaniny, ktoré sa ľahko poškodia, ako je napríklad hodváb a syntetické tkaniny, by sa nemali sušiť v sušičke, aby sa predišlo ich pokrčeniu.

Referenčné hmotnosti bežného oblečenia sú nasledujúce:

 <p>Kabát zo zmesových tkanín (približne 800 g)</p>	 <p>Bunda (množstvo bavlny je približne 800 g)</p>	 <p>Pracovné oblečenie (množstvo bavlny je približne 1120 g)</p>	 <p>Košela (množstvo bavlny je približne 300 g)</p>
 <p>Tričko (množstvo bavlny je približne 180 g)</p>	 <p>Pyžamá (približne 200 g)</p>	 <p>Džínsy (približne 500 g)</p>	 <p>Spodná bielizeň (množstvo bavlny je približne 70 g)</p>
 <p>Ponožky (zmesovej tkaniny je približne 30 g)</p>	 <p>Froté prikrývka (množstvo bavlny je približne 900 g)</p>	 <p>Obliečka na perinu (množstvo bavlny je približne 600 g)</p>	

ČASŤ 5: OVLÁDACÍ PANEL

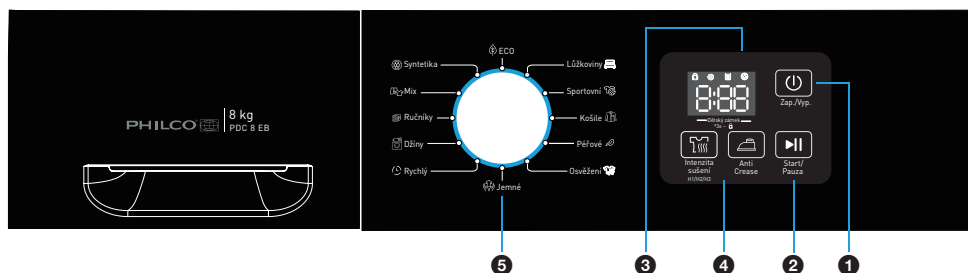

1. Tlačidlo „Zap/Vyp.“ (Zap./Vyp.)
2. Tlačidlo „Start/Pauza“ (Štart/Pauza)
3. Displej
4. Oblař volby funkcii
5. Oblař volby programu

Predstavenie programov/funkcii/zobrazení



Tlačidlo „Zap./Vyp.“ (Zap./Vyp.): Služi na zapnutie a vypnutie sušičky.



Tlačidlo „Start/Pauza“ (Štart/Pauza): Služi na spustenie programu sušenia. Ak je sušička zapnutá, stlačením tohto tlačidla ju zastavíte.



Oblař displeja: Zobrazuje prevádzkový stav sušičky.



Zobrazenie času/Hlásenie budíka



Čistenie zásobníka na vodu



Odolné voči pokrčieniu



Detský zámok



Čistenie sitka filtra



Odolnosť proti pokrčieniu



Zobrazenie času/Hlásenie budíka



Oblař volby funkcii



Volba stupňa sušenia

Používa sa na nastavenie stupňa sušenia bielizne. K dispozícii sú tri úrovne sušenia: H1, H2 a H3.

- Tlačidlo stupňa sušenia je možné účinne zvoliť iba pred spustením programu sušenia.
- Opakovaným stláčaním tohto tlačidla môžete cyklicky prepínať medzi stupňami sušenia H1, H2 a H3.

H1: Po vysušení zostane v oblečení určité množstvo vlhkosti, aby bolo zabránené jeho veľmi výraznému vysušeniu a pokrčeniu.

H2: Po vysušení je oblečenie suché a môže sa priamo nosiť.

H3: Po vysušení je oblečenie veľmi suché a môže sa použiť na uskladnenie oblečenia.



Detský zámok

Táto funkcia dokáže účinne zabrániť deťom v náhodnom stlačení alebo nesprávnej obsluhu spotrebiča.

Konkrétne nastavenia sú nasledujúce:



1. Zapnite napájanie



2. Zvoľte



3. Spustite

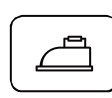

4. Stlačte a tri sekundy podržte tlačidlá programu sušenia a proti pokrčeniu, aby ste tak spustili funkciu detského zámku.



Tlačidlo funkcie proti pokrčeniu:

Po voľbe tohto programu bude sušička bielizne automaticky pracovať prerušovane 120 minút, aby sa zabránilo pokrčeniu bielizne v dôsledku jej včasného vybratia po sušení.

UPOZORNENIE

Po nastavení „detského zámku“ nemôžete sušičku ovládať stlačením žiadneho tlačidla (okrem tlačidla napájania). Ak chcete sušičku ovládať, najskôr vypnite funkciu „detského zámku“.

Oblasť volby programu

Program CZ	Program SK	Maximálna kapacita sušenia (kg)	Popis
		8 kg	
ECO	ECO	8,0	Používa sa na sušenie bavlneného oblečenia
Lůžkoviny	Lôžkoviny	3,0	Používa sa na sušenie ťažkých predmetov, ako sú posteľné plachty
Sportovní	Športové	4,0	Používa sa na sušenie športového oblečenia
Košile	Košele	1,0 kg (približne 5 ~ 6 kusov)	Používa sa na sušenie košiel
Péřové	Páperové	3,0	Používa sa na sušenie páperovej bundy
Osvěžení	Osvieženie	-	Pravidelné prúdenie horúceho vzduchu v trvaní 20 minút sa dá použiť na zohriatie oblečenia, rozptýlenie zápachu a vysušenie oblečenia do odolnosti voči pokrčeniu (s funkciou rozprašovania).
Jemné	Jemné	4,0	Používa sa na sušenie tenkého a ľahkého oblečenia
Rychlý	Rýchly	1,0	Používa sa na malé náplne, ktoré je potrebné nosiť ihneď
Džíny	Džínsy	5,0	Používa sa na sušenie denimového oblečenia
Ručníky	Uteráky	3,0	Používa sa na sušenie uterákov
Mix	Mix	4,0	Používa sa na sušenie bavlnených a syntetických zmesových tkanín
Syntetika	Syntetika	4,0	Používa sa na sušenie tkaniny z chemických vlákien

UPOZORNENIE

1. Vyššie uvedené programy sú len odporúčané a používatelia si môžu zvoliť vhodné programy podľa svojich vlastných požiadaviek.
2. Skutočný čas sušenia programu sa líši v závislosti od teploty a vlhkosti prostredia, typu a hmotnosti oblečenia a obsahu vlhkosti oblečenia po jeho odstredovaní.
3. Pred sušením oblečenia si overte, či je oblečenie vhodné na sušenie v sušičke podľa štítku na oblečení.
4. Ak potrebujete vysušiť malé množstvo oblečenia, odporúčame zvoliť program s nastaviteľným časom sušenia. Ak oblečenie nie je úplne suché, môžete zvoliť program s nastaviteľným časom sušenia a pokračovať v sušení. Program s nastaviteľným časom automaticky nehodnotí vlhkosť. Ak je oblečenie po programe stále vlhké, zopakujte program alebo upravte čas sušenia, kým nie je úplne suché.
5. Ak dôjde v priebehu procesu sušenia veľkých tkanín ako sú posteľné plachty a záclony k ich nahromadeniu, prevádzka sa môže pozastaviť a sušenie môže pokračovať po ich vytrasení. Niektoré ťažšie oblečenie (džínsy, veľké uteráky atď.) sa v dôsledku vlastností materiálu suší komplikovanejšie. Ak zistíte, že sušenie po skončení programu nie je dokončené, odporúča sa použiť program „bežné sušenie“ na úpravu času sušenia.
6. V prípade sušenia páperových bünd ich pred sušením otočte vnútornou stranou naopak.

ČASŤ 6: RÝCHLY ŠTART SPOTREBIČA

⚠ UPOZORNENIE

Pred použitím sa uistite, či bol spotrebič správne nainštalovaný v súlade s inštaláčnymi pokynmi.

1. Príprava oblečenia na sušenie

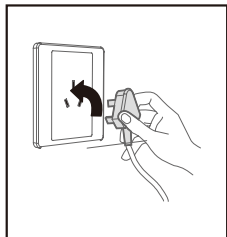

Zasuňte zástrčku do elektrickej zásuvky

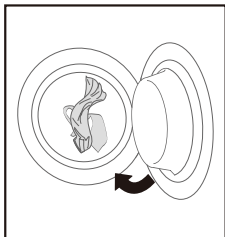

Vložte oblečenie do spotrebiča

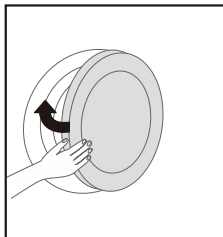

Zatvorte dverka spotrebiča

⚠ UPOZORNENIE

Oblečenie je možné vložiť do sušičky až po jeho odstredovaní.

2. Spustíte sušenie oblečenia:



Zapnite napájanie



Zvoľte program



Zvoľte funkciu



Spustíte

3. Koniec sušenia bielizne

Po dokončení sušenia sa ozve zvukový signál a na displeji sa zobrazí „END“ (Koniec).

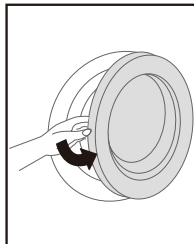

Otvorte dverka a vyberte oblečenie

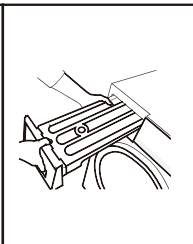

Vytiahnite zásobník na vodu

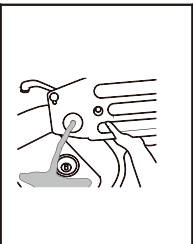

Vylejte vodu zo zásobníka na vodu

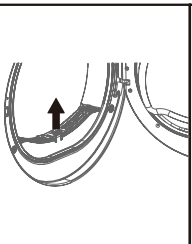

Vyčistite sitko filtra

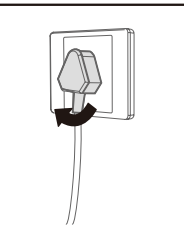

Odpojte napájací kábel

⚠ UPOZORNENIE

Ak používate zásuvku s vypínačom, priamym stlačením vypínača vypnite napájanie.

ČASŤ 7: ÚDRŽBA SPOTREBIČA

1. Čistenie filtra

Aby sa zabezpečil dobrý vetrací účinok v priebehu procesu sušenia, filter by mal byť vyčistený pred alebo po každom sušení.

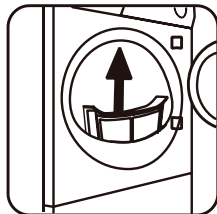

1. Otvorte dverka spotrebiča

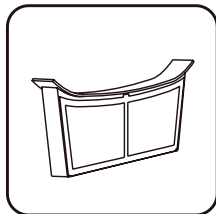

2. Vyberte filter zo spotrebiča

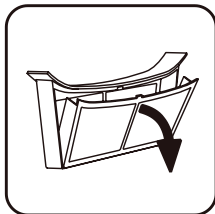

3. Otvorte sitko filtra

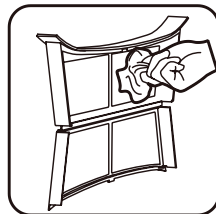

4. Utrite usadeniny vlhkou utierkou

⚠ UPOZORNENIE

Po vyčistení nainštalujte filtračné sitko späť na svoje miesto.

2. Čistenie sušičky

Vonkajší povrch sušičky čistite čistou mäkkou utierkou. Nestriekajte vodu priamo na sušičku, ani na čistenie nepoužívajte riedidlo, čistiaci prostriedok, petrolej, prchavý olej, alkohol atď. Mimoriadne znečistené miesta môžete utrieť mäkkou utierkou navlhčenou v jemnej mydlovej vode.

3. Čistenie bubna spotrebiča

Po určitom čase prevádzky sušičky vytvorí v bubne vápnik obsiahnutý v prostriedku na starostlivosť o oblečenie alebo vo vode izolačnú vrstvu, ktorá je voľným okom takmer neviditeľná. Vnútorňú stenu bubna by ste mali pravidelne čistiť vlhkou handričkou.

4. Čistenie zásobníka na vodu

Keď je spotrebič v prevádzke, para sa kondenzuje na vodu a zhromažďuje sa v zásobníku na vodu. Vyberte zásobník na vodu. Po vybratí zásobníka na vodu ho je potrebné udržiavať vo vodorovnej polohe, aby sa predišlo pretekaniu kondenzátu. Vylejte kondenzát a vráťte zásobník na vodu na svoje miesto.

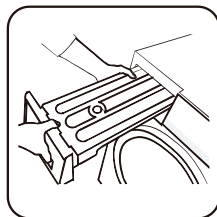

1. Vyberte zásobník na vodu. Po vybratí zásobníka na vodu ho udržiavajte vo vodorovnej polohe, aby ste predišli pretečeniu kondenzátu.

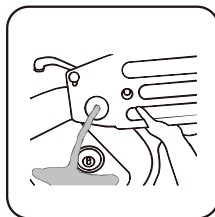

2. Vylejte kondenzát a nainštalujte zásobník na vodu späť na svoje miesto.

⚠ VAROVANIE

Kondenzát sa nesmie piť ani používať na spracovanie potravín. Po ukončení procesu je potrebné vodu a kondenzát včas vyliať.

5. Čistenie spodného filtra na zachytávanie vlákien

Pre dosiahnutie čo najlepšieho účinku sušenia pravidelne kontrolujte, či je filter pripojený a včas ho čistite. Pred čistením odpojte napájanie spotrebiča.



1. Otvorte spodný kryt filtra

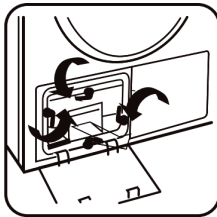

2. Otvorte tri upevňovacie spony vzduchového potrubia

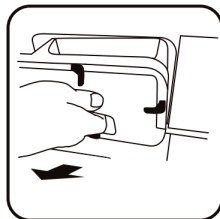

3. Vyberte spodný filter na zachytávanie vlákien z predného vzduchového potrubia



4. Odstráňte vlákna zo všetkých miest filtra na vlákna



5. Znovu nainštalujte filtračné sitko na zachytávanie vlákien do spotrebiča

VAROVANIE

Na čistenie spodného filtra nepoužívajte žiadne ostré nástroje, aby ste ho tak nepoškodili.

ČASŤ 8: ODSTRÁNENIE MOŽNÝCH PROBLÉMOV

Javy, ktoré nepredstavujú poruchu

Symbol	Fenómén chyby	Príčina
	Zásobník na vodu je plný	Vyprázdnite zásobník na vodu
„E1“	Porucha odtokového čerpadla alebo porucha snímača hladiny vody	Kontaktujte autorizované servisné stredisko
„E2“	Alarm poruchy teplotného snímača	Kontaktujte autorizované servisné stredisko
„E3“	Alarm poruchy teplotného snímača	Kontaktujte autorizované servisné stredisko
„DOP“	Dvierka nie sú zatvorené správne Porucha zámku dvierok	Zatvorte dvierka Kontaktujte autorizované servisné stredisko
	Riadiaca doska sa nezobrazuje	<ul style="list-style-type: none">• Skontrolujte, či je napájanie alebo zástrčka v poriadku.• Skontrolujte, či je zapnutý hlavný vypínač.
	Sušička bielizne sa nespustí	<ul style="list-style-type: none">• Skontrolujte, či sú dvierka správne zatvorené.• Skontrolujte, či bolo stlačené tlačidlo voľby programu „Start/Pauza“ (Štart/Pauza).
	Dvierka sa otvoria automaticky	<ul style="list-style-type: none">• Stlačte a podržte rukoväť dvierok, aby ste dvierka uzamkli.• Skontrolujte, či nie je oblečenia veľmi mnoho.
	Nie je dosiahnutý štandard sušenia alebo je čas sušenia veľmi dlhý.	<ul style="list-style-type: none">• Vyčistite sitko filtra.• Použite vhodnejší program sušenia.• Uistite sa, či nie je zakrytý kryt ventilátora.

UPOZORNENIE

Sušičku bielizne môžu opravovať iba technici autorizovaného servisného strediska!

Pred kontaktovaním autorizovaného servisného strediska sa uistite, či problém dokážete odstrániť sami, alebo či nejde o neštandardné použitie.

ČASŤ 9: TABUĽKA ŠPECIFIKÁCIÍ

Napájanie elektrickou energiou	220 ~ 240 V / 50 Hz
Menovitý objem sušenia (kg)	8,0 kg
Menovitý vstupný výkon (W)	700
Čistá hmotnosť spotrebiča (kg)	45
Hrubá hmotnosť spotrebiča (kg)	50
Rozmery spotrebiča (mm)	598 × 625 × 845
Rozmery balenia (mm)	682 × 722 × 890
Typ chladiaceho média	R290
Množstvo chladiaceho média (g)	130

POZNÁMKA:

Naša spoločnosť si vyhradzuje právo zmeniť dizajn spotrebiča. Spotrebič, ktorý ste si zakúpili, mohol byť vylepšený a nemusí byť úplne v súlade s týmto návodom, ale jeho výkon a spôsob používania sa nezmenia. Neváhajte ho ďalej používať.

Časť 10: NÁZOV A OBSAH NEBEZPEČNÝCH LÁTOK POUŽITÝCH V TOMTO SPOTREBIČI

Názvy dielov	Nebezpečné látky					
	Olovo (Pb)	Ortuť (Hg)	Kadmium (Cd)	Šestmocný chróm Cr (VI)	Polybrómované bifenyly (PBB)	Polybrómované difenylétery (PBDE)
Plastová časť	○	○	○	○	○	○
Kovová konštrukčná časť	○	○	○	○	○	○
Motor	○	○	○	○	○	○
Riadiaca doska	✘	○	○	○	○	○
Zostávajúca elektrická časť	○	○	○	○	○	○
Tlačová časť na obaloch	○	○	○	○	○	○

POZNÁMKY:

1. Táto tabuľka je zostavená podľa normy SJ/T 11364.
2. ○: Znamená, že obsah tejto nebezpečnej látky vo všetkých homogénnych materiáloch použitých pre túto zložku je pod limitom stanoveným v norme GB/T26572.
3. ✘: Znamená, že obsah nebezpečnej látky v aspoň jednom homogénnom materiáli súčiastky prekračuje limitné požiadavky uvedené v norme GB/T26572, ale spadá do rozsahu pôsobnosti „Zoznamu výnimiek z používania obmedzených látok katalógu systému riadenia zhody“.



„Obdobie ekologického používania“ tohto spotrebiča je 10 rokov a je stanovené touto spoločnosťou podľa konštrukčných charakteristík tohto spotrebiča. Toto „obdobie ekologického používania“ platí iba vtedy, ak sa tento spotrebič používa bežným spôsobom podľa tohto návodu na obsluhu.

Ekologický spotrebič

Ekologické obalové materiály

- Značka „♻“ na materiáli označuje, že je recyklovateľný.
 - >PE = Polyetylén
 - >PS = Polystyrén
 - >PP = Polypropylén

Materiály vyrobené z vyššie uvedených látok je možné recyklovať, stačí ich vyhodiť do príslušného odpadkového koša.

- Značka „E“ na spotrebiči alebo na jeho obale znamená, že spotrebiči by sa nemal likvidovať ako komunálny odpad, ale mal by byť odovzdaný na príslušnom zbernom mieste pre elektrické a elektronické zariadenia. Správna likvidácia použitých elektrických spotrebičov zabraňuje potenciálnym negatívnym vplyvom a chráni životné prostredie a ľudské zdravie, ktoré by inak mohli viesť k vzniku odpadu.

Ekologické informácie

Za účelom úspory energie a ochrany životného prostredia odporúčame nasledujúce opatrenia:

- Snažte sa spotrebič používať s väčším naplnením, pretože nie je ekonomické ho prevádzkovať s malým naplnením.
- Aby ste predišli pokrčeniu oblečenia a ušetrili energiu, nusušte už suché oblečenie.
- Program sušenia zvolte prosím podľa stupňa vysušenia bielizne a typu bielizne.
- Filter čistite pravidelne, aby ste predišli zbytočnému predlžovaniu času sušenia a plytvaniu elektrickou energiou.
- Vetrajte miestnosť so spotrebičom a teplota v nej by nemala presiahnuť 35 °C.

ČASŤ 11: POPREDAJNÝ SERVIS

Od dátumu zakúpenia je k dispozícii trojročná záručná lehota. Záručný servis sa vzťahuje na dátum zakúpenia, na faktúru alebo na záručný list popredajného servisu. Problémy, s ktorými sa stretnete pri používaní automatickej práčky našej spoločnosti, vám môžu pomôcť a vyriešiť ich prostredníctvom servisnej linky. Technické poradenstvo poskytujeme bezplatne.

- Žiadna z nasledujúcich podmienok nie je krytá zárukou;
 - 1) Komponenty sú poškodené v dôsledku nesprávneho používania, údržby a skladovania.
 - 2) Poškodenie je spôsobené demontážou a montážou zariadení bez prítomnosti údržbárskeho personálu spoločnosti alebo určeného špeciálneho údržbárskeho personálu.
 - 3) Žiadna kúpna zmluva alebo faktúra sa nezhoduje s týmto spotrebičom;
 - 4) Škoda je spôsobená vyššou mocou;
 - 5) Prekročenie záručnej doby;
 - 6) Tento spotrebič je bežná práčka pre domácnosti. Pre komerčné práčky alebo práčky určené pre spoločnosti, ako sú hotely, kadernícke salóny, pracovne, továrne a bytovne, je záručná lehota šesť mesiacov. Po uplynutí záručnej lehoty si naša spoločnosť účtuje poplatky za údržbu v súlade s príslušnými predpismi našej spoločnosti.
- Ak zaznamenáte akékoľvek problémy s kvalitou, kontaktujte autorizované servisné stredisko. Nerozoberajte spotrebič svojpomocne. Naša spoločnosť nenesie žiadnu zodpovednosť za problémy s kvalitou alebo nehody spôsobené svojpomocnou demontážou.
- Ak sa na spotrebič nevzťahuje záruka, výrobca si účtuje poplatky za údržbu podľa príslušných ustanovení spoločnosti o popredajnom servise.

ČASŤ 12: TECHNICKÉ ÚDAJE

Informačný list

PHILCO 

DELEGOVANÉ NARIADENIE KOMISIE (EÚ) 2019/2014, pokiaľ ide o energetické označovanie sušičiek bielizne pre domácnosť

Názov alebo ochranná známka výrobcu: PHILCO

Adresa výrobcu: FAST ČR, a.s., U Sanitasy 1621, Říčany 251 01, Czech Republic

Identifikačná značka modelu: PDC 8 EB

Technológia sušičky bielizne: Elektrický kondenzátor

Všeobecné parametre spotrebiča:

Parameter	Hodnota	Parameter	Hodnota	
Menovitá kapacita (kg)	8,0	Rozmery v cm	Výška	85
			Šírka	60
			Hĺbka	65
Index energetickej účinnosti (EEI)	76,2	Trieda energetickej účinnosti	E	
Účinnosť kondenzácie (%) (ak je k dispozícii)	83	Trieda účinnosti kondenzácie (ak je k dispozícii)	C	
Meraná spotreba energie v kWh na cyklus sušenia. Skutočná spotreba energie bude závisieť od spôsobu používania spotrebiča.	1,22			
Trvanie programu (hodiny:minúty)	Menovitá kapacita	3:16	Typ	Voľne stojaci spotrebič
	Polovičná	1:53		
Emisie akustického hluku prenášaného vzduchom (dB(A) re 1 pW)	68	Trieda emisií akustického hluku prenášaného vzduchom	C	
Režim vypnutia (ak je k dispozícii) (W)	0,41	Pohotovostný režim (ak je k dispozícii) (W)	-	
Odložený štart (W) (ak je k dispozícii)	2,23	Sieťový pohotovostný režim (W) (ak je k dispozícii)	-	
V prípade sušičiek bielizne pre domácnosť vybavených tepelným čerpadlom, je chemický názov alebo akceptované priemyselné označenie použitého chladiaceho plynu bez toho, aby bolo dotknuté nariadenie (EÚ) č. 517/2014 o fluorovaných skleníkových plynoch.			R290	
Webový odkaz na informácie o dostupnosti náhradných dielov pre profesionálnych opravárov a koncových používateľov			https://www.philco.cz/	
Webový odkaz na pokyny na opravu pre koncových používateľov			https://www.philco.cz/	
Webový odkaz na orientačné ceny pred zdanením			https://www.philco.cz/	
Minimálna doba trvania záruky ponúkanej dodávateľom			24	
Doplňujúce informácie:				
Odkaz na webovú stránku dodávateľa, kde sa nachádzajú informácie v bode 6 prílohy II k nariadeniu Komisie (EÚ) 2023/2533: https://www.philco.cz/				

TECHNICKÉ INFORMÁCIE

Technické informácie sa nachádzajú na typovom štítku na vnútornej strane spotrebiča a na energetickom štítku. QR kód, na dodanom energetickom štítku, obsahuje odkaz na registráciu spotrebiča v databáze EÚ Eprel.

INFORMÁCIE O TESTOVANÍ

Dodané zariadenie je v súlade s EcoDesignem a EN 61121:2013, EN 61121:2013/A11:2019: EN 50564:2021 EN: 60704-1:2021, EN 60704-2-6:2012, EN 60704-3:2019. V prípade ďalších otázok sa obráťte na výrobcu.

STAROSTLIVOSŤ O ZÁKAZNÍKA A SERVIS

Vždy používajte iba originálne náhradné diely.

Označenie modelu a sériové číslo nájdete na typovom štítku. Polohu typového štítku je možné zmeniť bez predchádzajúceho upozornenia.

Originálne náhradné diely pre niektoré konkrétne komponenty sú k dispozícii minimálne 7 alebo 10 rokov. Závisí to od typu komponentu a od uvedenia posledného spotrebiča daného modelu na trh.

Pri kontaktovaní nášho autorizovaného servisu majte k dispozícii modelové označenie, sériové číslo a popis chyby.

Pre stiahnutie dokumentov navštívte www.philco.sk.

Pre nahlásenie poruchy a získanie ďalších servisných informácií navštívte www.philco.sk/servisne-miesta.

Zmeny vyhradené bez predchádzajúceho upozornenia.

POKYNY A INFORMÁCIE TÝKAJÚCE SA LIKVIDÁCIE POUŽITÝCH OBALOVÝCH MATERIÁLOV

Obalové materiály zlikvidujte na verejnom mieste pre likvidáciu odpadu.

LIKVIDÁCIA POUŽITÝCH ELEKTRICKÝCH A ELEKTRONICKÝCH SPOTREBIČOV



Význam symbolu na výrobku, jeho príslušenstve alebo obale znamená, že s týmto výrobkom nesmie byť zaobchádzané ako s komunálnym odpadom. Tento výrobok zlikviduje na príslušnom zbernom mieste pre recykláciu odpadu z elektrických a elektronických zariadení. Popríklad je možné v niektorých štátoch Európskej únie alebo iných európskych štátoch vrátiť svoje výrobky miestnemu predajcovi, v prípade kúpy podobného nového výrobku. Správna likvidácia tohto výrobku pomôže ušetriť cenné prírodné zdroje a pomôcť pri prevencii prípadného negatívneho vplyvu na životné prostredie a ľudské zdravie, ku ktorému by mohlo dôjsť v dôsledku nesprávnej likvidácie odpadu. Podrobnejšie informácie získate od miestneho úradu alebo v najbližšom stredisku pre zber odpadu. Nesprávna likvidácia tohto typu odpadu môže podliehať vnútroštátnym predpisom o pokutách.

Pre podnikateľské subjekty v Európskej únii

Ak chcete zlikvidovať elektrické alebo elektronické zariadenie, vyžiadať si potrebné informácie od svojho predajcu alebo dodávateľa.

Likvidácia v iných štátoch mimo Európskej únie

Ak chcete zlikvidovať tento výrobok, vyžiadať si nevyhnutné informácie o správnom spôsobe likvidácie od miestnych úradov alebo svojho predajcu.



Tento výrobok spĺňa všetky základné požiadavky nariadenia EÚ, ktoré sa naň vzťahujú.

Zmeny v texte, dizajne a technických údajoch sa môžu vyskytnúť bez predchádzajúceho upozornenia a vyhradzuje si právo vykonať tieto zmeny.

Originál tohto návodu na obsluhu je v českom jazyku.

Výrobce/Manufacturer:
Fast ČR, a.s.
U Sanitasu 1621
Říčany 251 01, CZECH REPUBLIC

Distributor:
FAST PLUS, a.s.
Vlčie hrdlo 324/90
821 07 Bratislava, SLOVAKIA

PHILCO[®] 